



Instruction & Installation Manual

PERFORMANCE UP WIDE BODY KIT

FOR

MERCEDES-AMG GT

ABA-190377 / ABA-190378

FRPおよびカーボン製品に関するご注意とお願い

はじめに

この度は弊社製品をお買い上げいただき、まことにありがとうございます。

当製品を常に最良の状態でご安全にご使用頂くために、取付の際は必ずこの取付・取扱説明書をお読みいただき、内容をご理解された上で正しくご使用ください。

なお、本書はお読みになった後、いつでも見られるようお手元に大切に保管してください。

安全にお使いいただくために

- 本書には弊社製品を使用するお客様や他の人々への危害や財産を未然に防止するため、守っていただきたい事項を記載してあります。
- 本文中のマークの意味は次のようになっています。



危険

この表示は「人が死亡または重症を負う危険が差し迫って生じることが想定される内容」を示しております。



警告

この表示は「人が死亡または重症を負う可能性が想定される内容」を示しております。



注意

この表示は「人が損害を負う可能性が想定される内容や物質損害の発生が想定される内容」を示しております。



注意

必ず下記の注意事項をお読みになってから取付・取扱いを行ってください。

- 当製品の材質はFRP（またはカーボン）製未塗装商品です。必ず下地処理をしてから塗装してください。製造工程でワックス等を使用していますので、必ずワックス分を取除いて600番位の耐水ペーパーで表面を荒らしてください。
- 塗装・下処理前に表面の極小さいピンホール、傷等はパテにて埋めてから下処理してください。
- 塗装乾燥は必ず常温にて行ってください。また、高温焼き付けは絶対にしないでください。変形等の原因になります。
- 取付作業前に車輛の取付部分の汚れ、ワックス等を除去してください。
- 車輛には、組み付け誤差等のバラツキがあります。塗装前に取付車輛に仮合わせし、取付穴及び車輛との合いをヤスリ等で削り、各箇所を合わせてください。塗装及び加工後の返品、クレーム等は応じられません。
- 製品には万全を期しておりますが、仮合わせの段階で製品に何らかの異常があった場合には、製品到着後7日以内にお買い上げの販売店又は弊社までご連絡ください。
- FRPおよびカーボン製品の特性上、まれにガラス繊維素材のささくれ等がある場合がありますので、取扱いの安全に十分注意してください。



警告

誤った取扱いをするとケガや物質損害などの恐れがあります。必ず下記の注意事項をお読みになってからご使用ください。

- 取付作業の際、ヤスリ、ドリル等にて加工する場合は、保護マスク、保護メガネ、グローブ等を装備し、安全に作業ができるように注意してください。
- 取付作業は、全体を仮締めして各部の取付具合を確認してから本締めしてください。一部のみ本締めすると亀裂が入る場合がありますので、締め具合には十分注意して確実に固定してください。





危険

誤った取扱いをすると交通事故や物質損害などの恐れがあり危険です。必ず下記の注意事項をお読みになってからご使用ください。

- 当製品を改造しての取付は絶対にしないでください。
- 違法なローダウンや改造及び暴走行為は絶対にしないでください。
- 当製品は、構造変更取得後、一般公道でご使用ください。
- 破損等が発生した場合は、修理または交換してください。そのままでの走行は絶対におやめください。
- 走行前、走行後に製品の取付にガタ、ユガミ等がないか確認してください。
- 定期的に取り付箇所は増し締めし、適正な取付・装着状態を確認してください。







付属部品

両面テープ	バックプライマー
 (1.2mm厚 x 10m) ×1 (1.2mm厚 x 2m) ×1	 ×3





1 FRONT UNDER SPOILER

M6トラスボルト	M6ワッシャ	ホールキャップ
 ×3	 ×3	 ×3





2 SIDE STEP

M6トラスボルト	M6ワッシャ	M5トラスボルト	M5ワッシャ	タッピングビス
 ×16	 ×16	 ×2	 ×2	 ×2
ファスナー	ホールキャップ			
 ×4	 ×2			

3 REAR UNDER DIFFUSER

M6トラスボルト	M6ワッシャ	タッピングビス	ホールキャップ
 ×2	 ×2	 ×10	 ×2

4 OVER FENDER

M6ボルト	M6ワッシャ	タッピングビス	ホールキャップ
 ×4	 ×4	 ×4	 ×2

5 FRONT DUCT SPOILER

タッピングビス
 ×2

6 REAR WING

タッピングビス
 ×12

取付に必要な工具・備品

プラスドライバー（スタックタイプ）10mm レンチ、センターポンチ、電動ドリル（3mm）、パネルボンド、脱脂剤、ウエス
マジックまたはペン、マスキングテープ、養生テープ、保護メガネ、作業用手袋

1 FRONT UNDER SPOILER



注意

車両に傷がつかないように、マスキングテープなどで保護処理を施し、十分注意しながら取付作業を行ってください。

車両部品の取り外し

1. 下図を参照し、車両のアンダーカバー取付ビスを取り外してください。

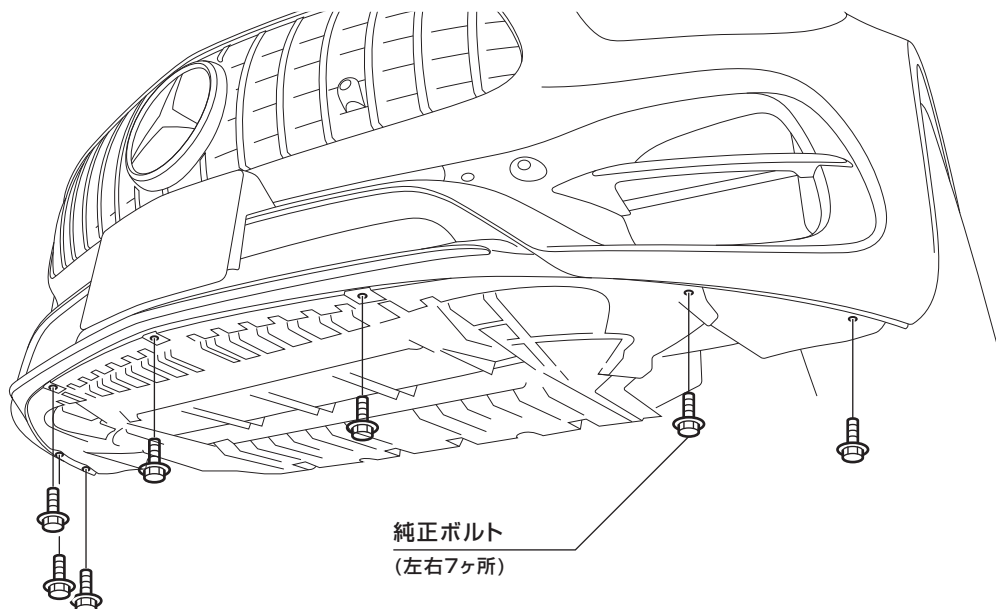

FRONT UNDER SPOILER の取り付け

1. 車両のバンパーにフロントアンダースポイラーを仮合わせし、取付位置を確認してください。
2. 下図を参照し、純正ボルトと付属タッピングビスを使用し、フロントアンダースポイラーを車両に仮固定してください。
3. 全体のバランスを確認し、各取り付け位置を本締めしてください。

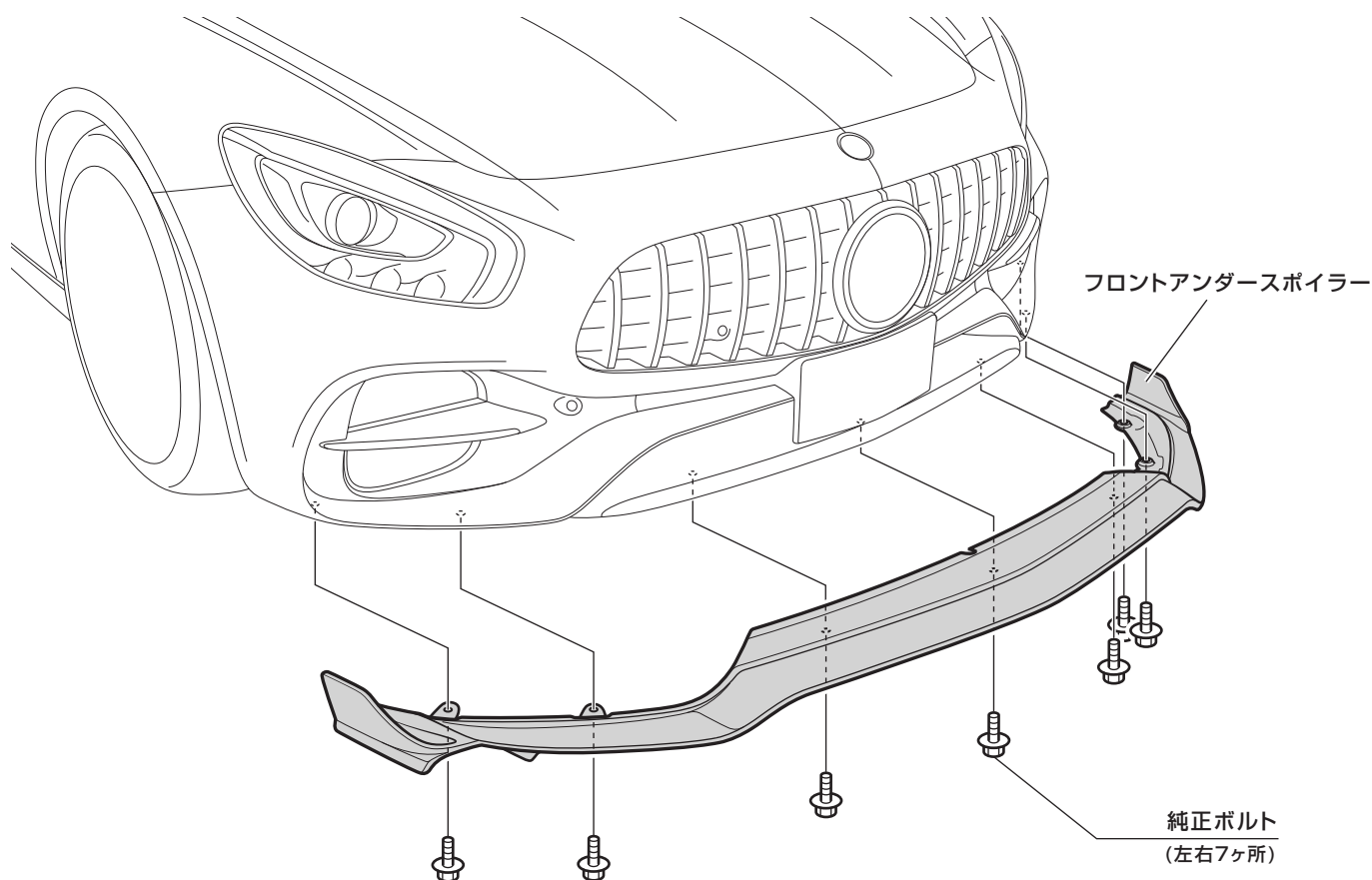

FRONT FLAP の取り付け

1. 下図を参照し、付属タッピングビスを使用し、フロントアンダースポイラーのセンター部にセンターフラップを仮固定してください。
2. 全体のバランスを確認し、各取り付け位置を本締めしてください。

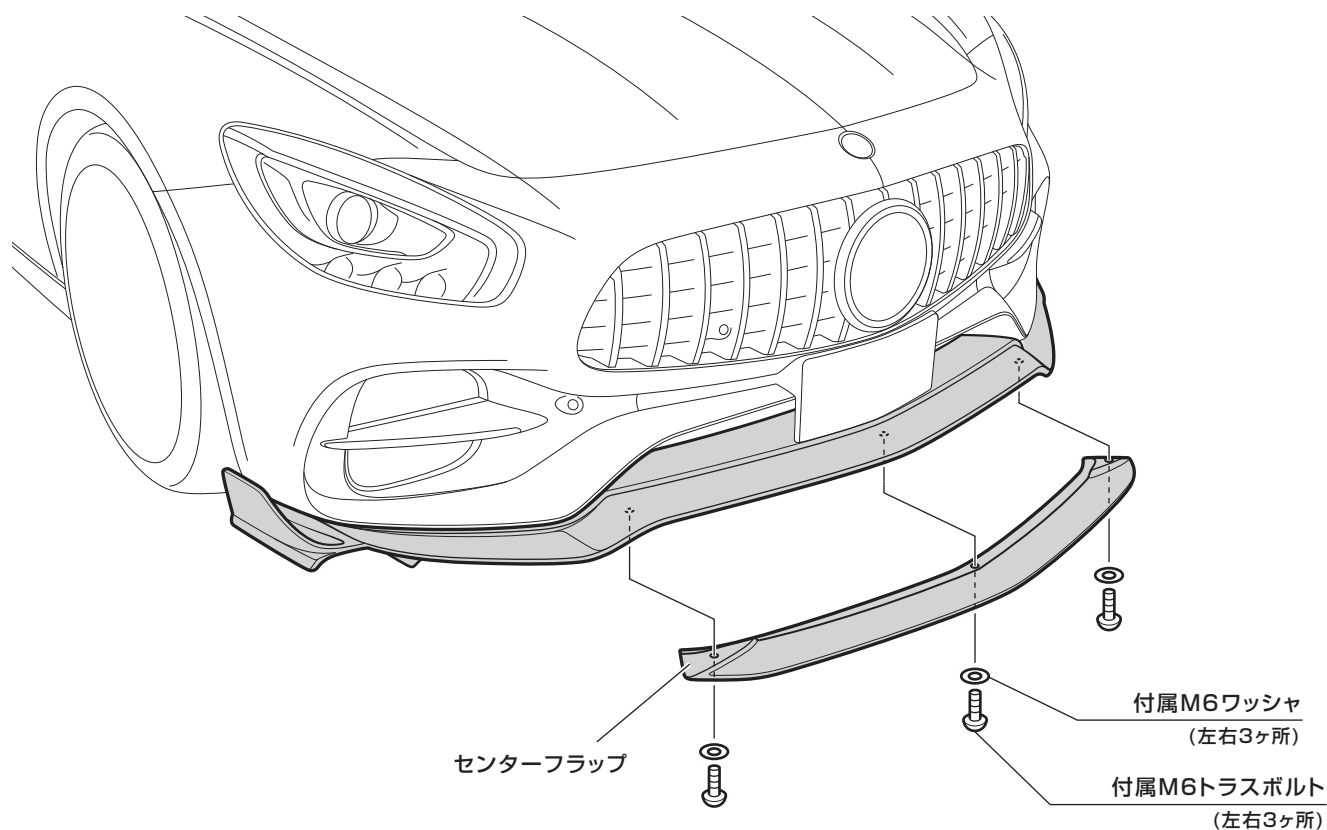

3. 下図を参照し、フロントアンダースポイラーのセンターフラップに付属ホールキャップを取り付けてください。

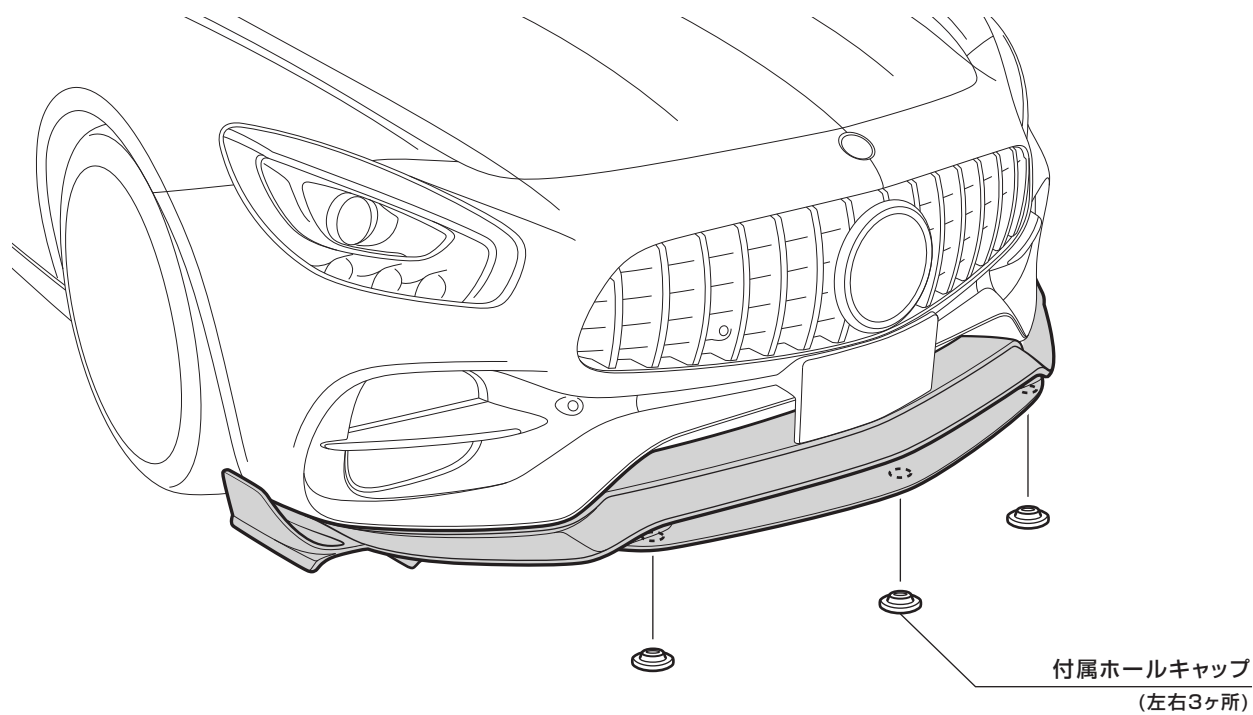

完成图

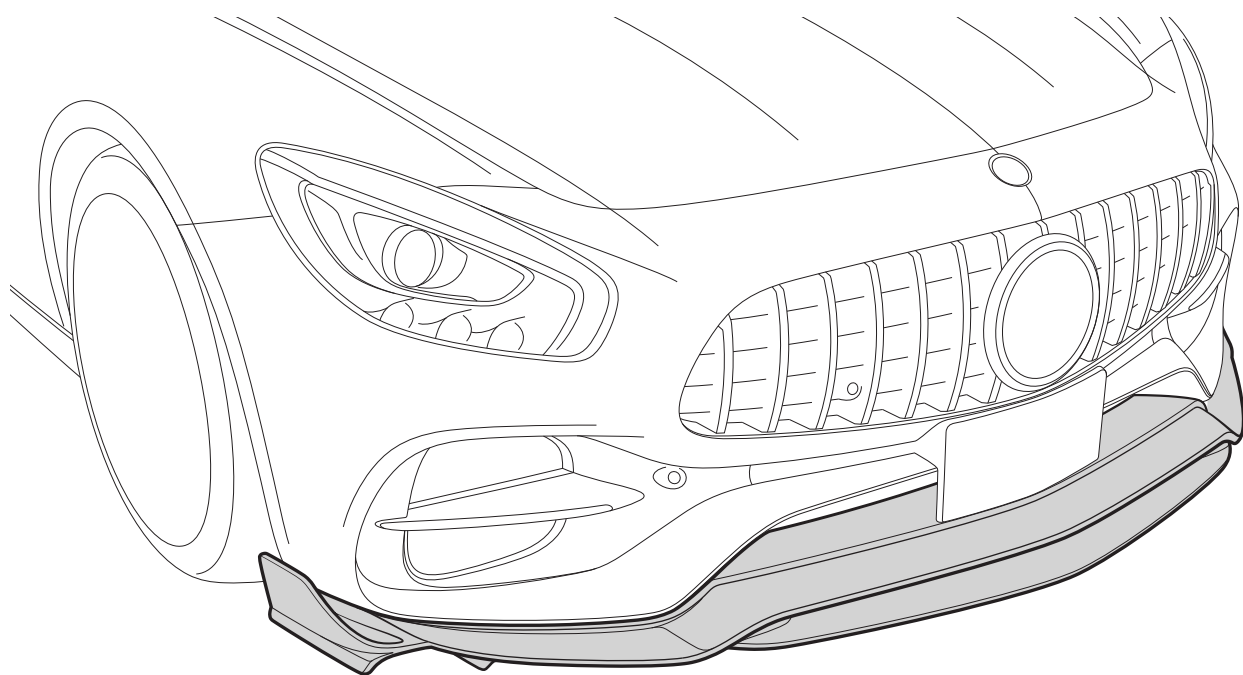



注意

車両に傷がつかないように、マスキングテープなどで保護処理を施し、十分注意しながら取付作業を行ってください。

車両部品の取り外し

1. 下図を参照し、車両からサイドシルを取り外してください。

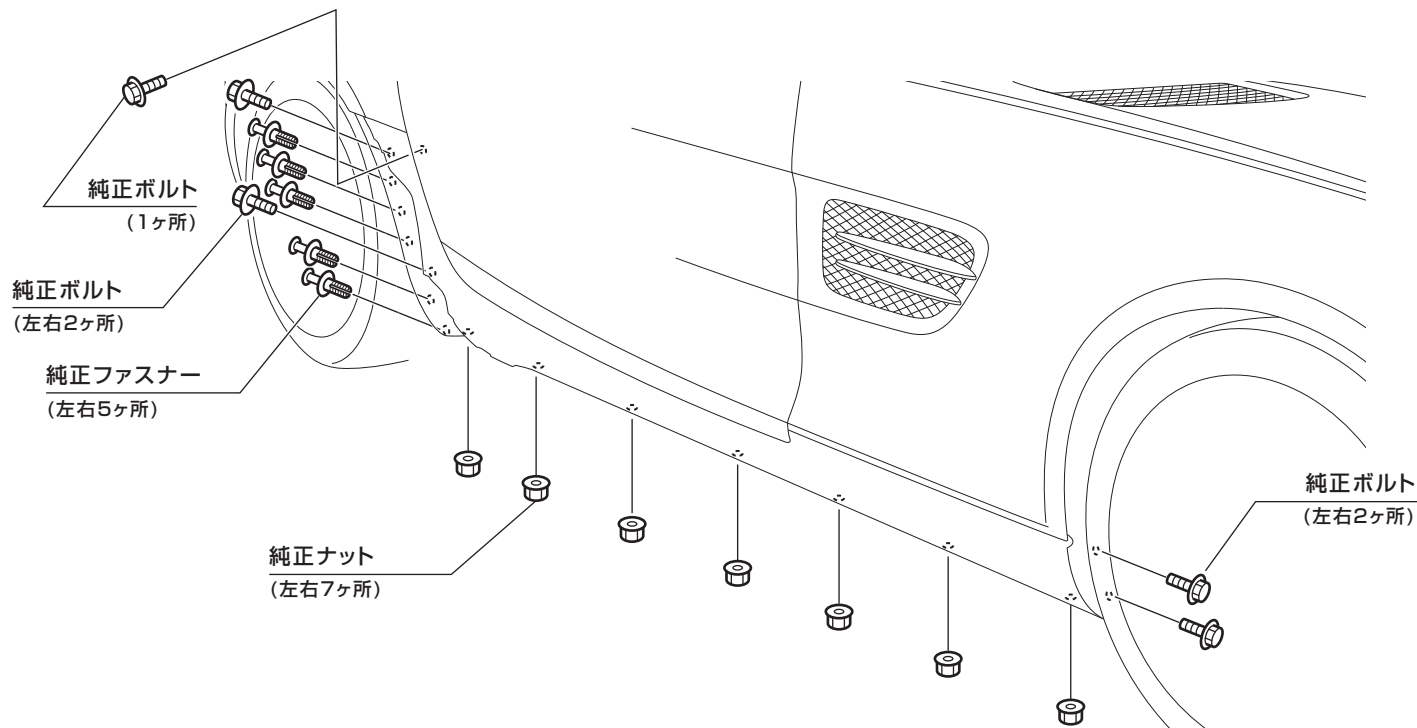

SIDE FLAP / SIDE STEP の取り付け

1. 下図を参照し、付属のパックプライマーを使用し、サイドフラップ裏面および車両のサイドフラップ取り付け面を脱脂してください。
2. 下図を参照し、サイドフラップ（製品裏面）に付属の両面テープを貼り付けてください。

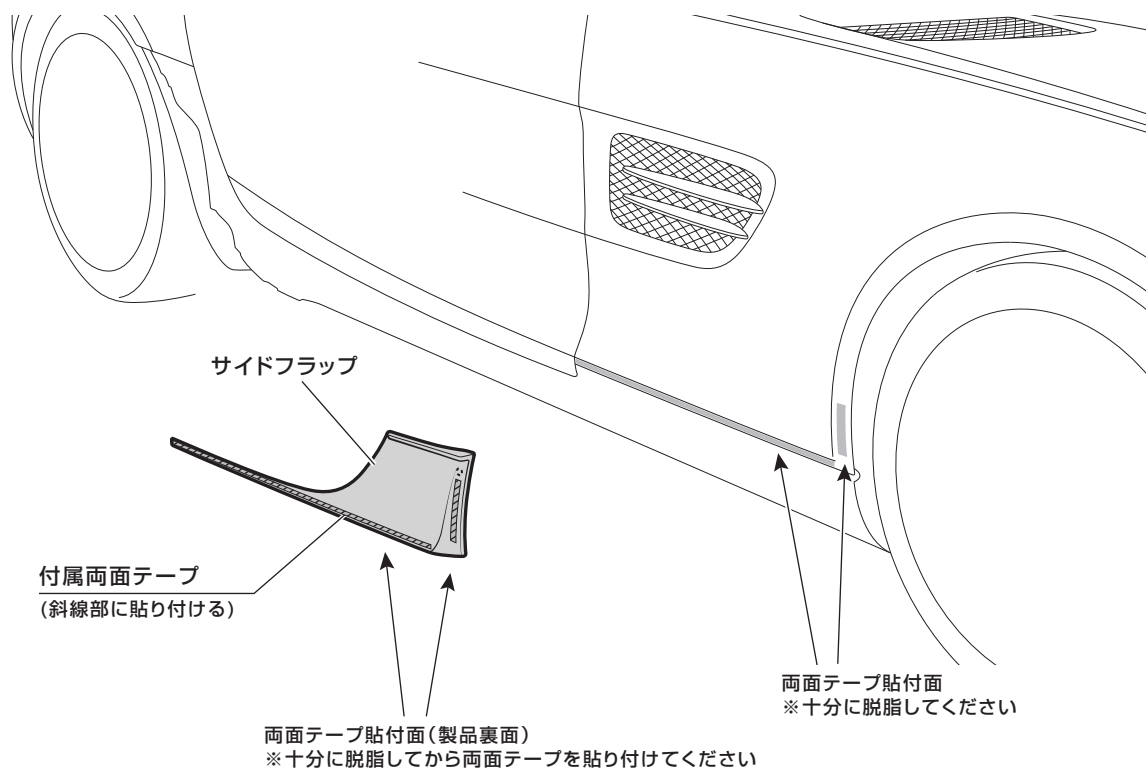

3. 下図を参照し、付属ボルト・ワッシャ・タッピングビス・両面テープを使用し、車両にサイドフラップを固定してください。
4. 下図を参照し、純正ボルトと付属ファスナーを使用し、車両にサイドステップを仮固定してください。
5. 全体のバランスを確認し、各取り付け位置を本締めしてください。

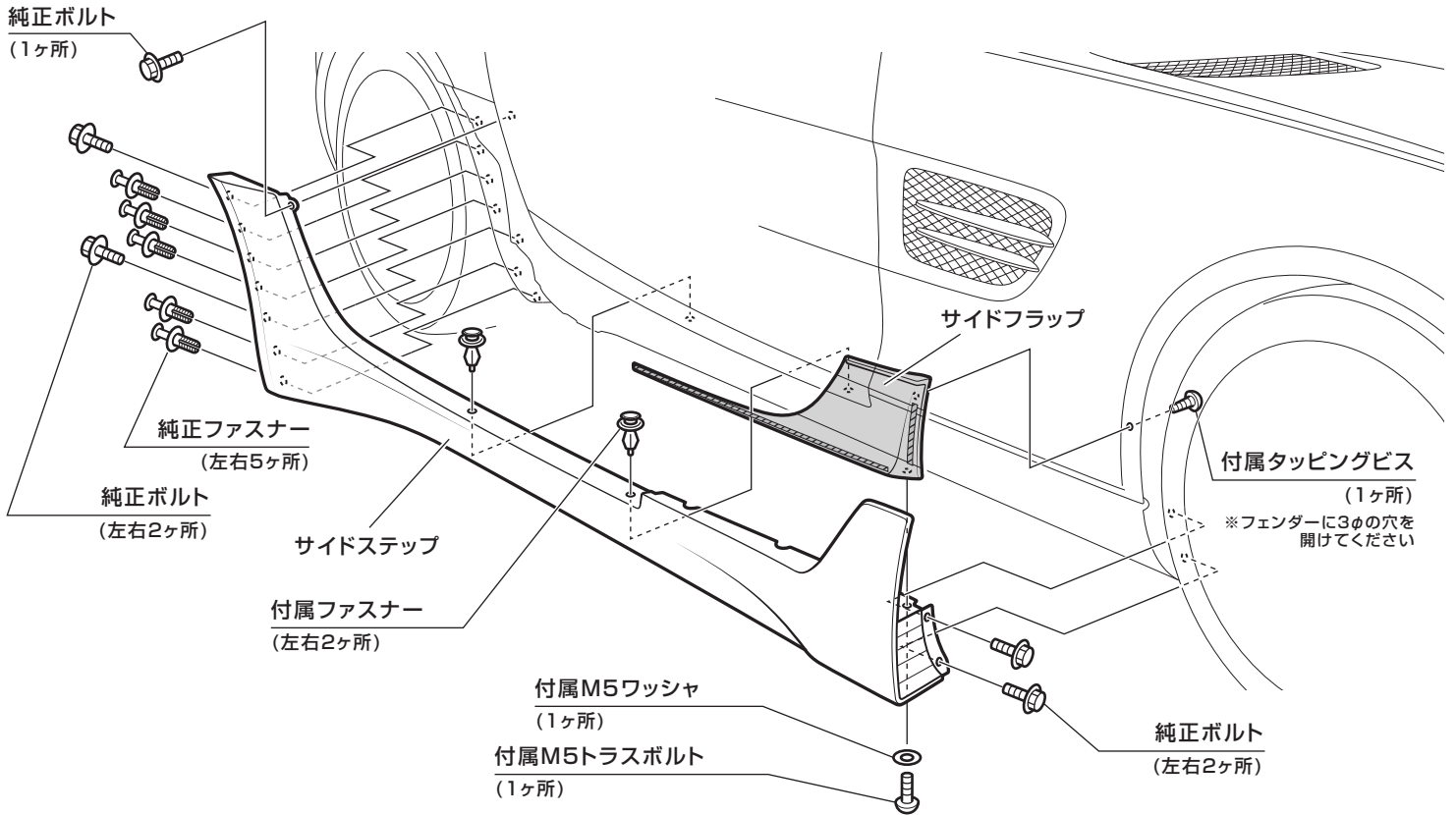

SIDE UNDER PANEL の取り付け

1. 下図を参照し、付属トラスボルトを使用し、サイドステップの下面にサイドアンダーパネルを取り付けてください。
2. 全体のバランスを確認し、各取り付け位置を本締めしてください。

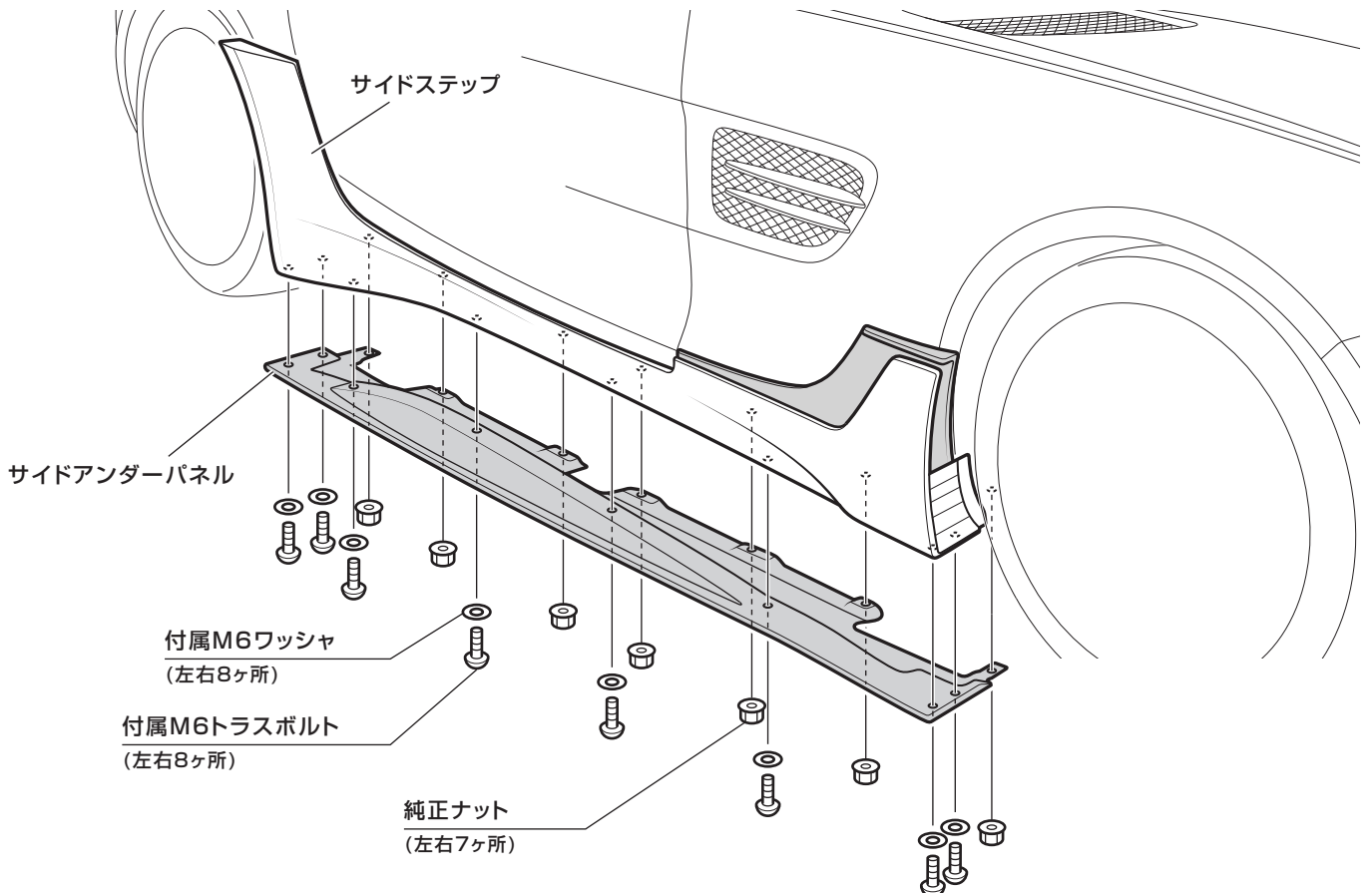

完成图

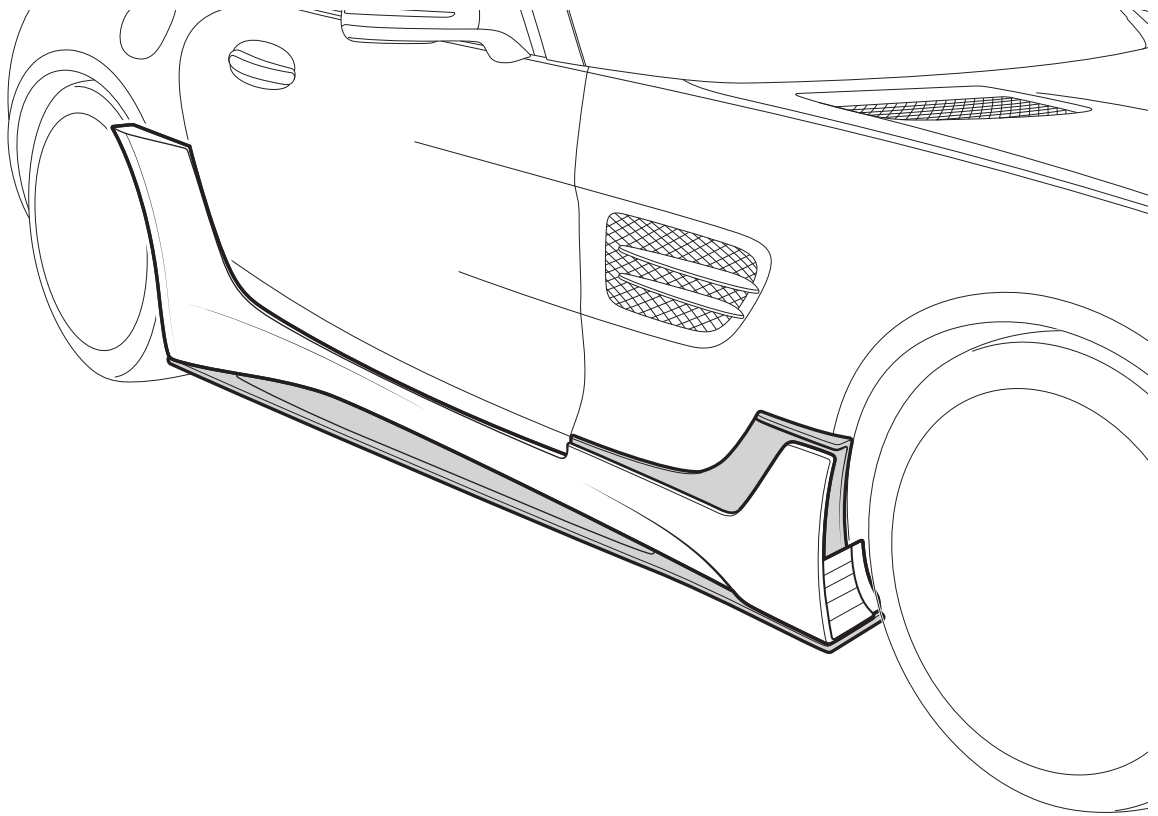

3 REAR UNDER DIFFUSER



注意

車両に傷がつかないように、マスキングテープなどで保護処理を施し、十分注意しながら取付作業を行ってください。

車両部品の取り外し

1. 下図を参照し、車両のバックランプおよびリアアンダーシルを取り外してください。

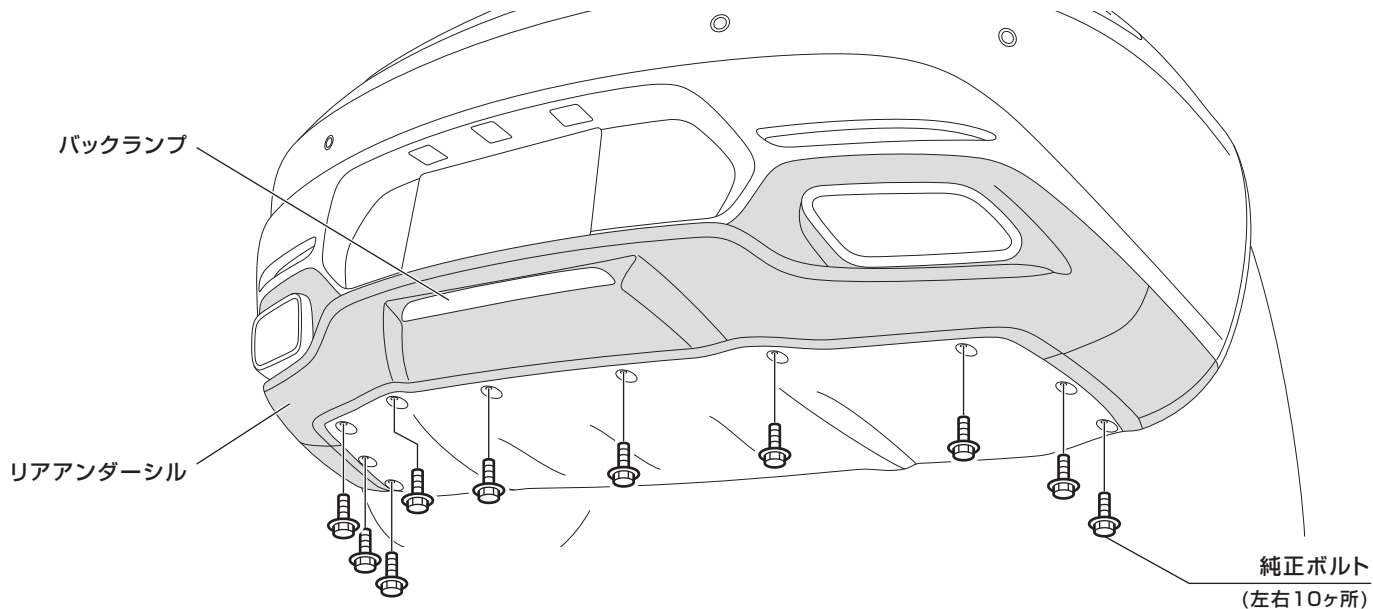

REAR UNDER DIFFUSER の取り付け

1. 下図を参照し、車両にリアアンダーディフューザーを仮合わせし、取付位置を確認してください。
2. 下図を参照し、純正ボルトを使用し、リアアンダーディフューザーを仮固定してください。
3. 全体のバランスを確認し、各取付位置を本締めしてください。

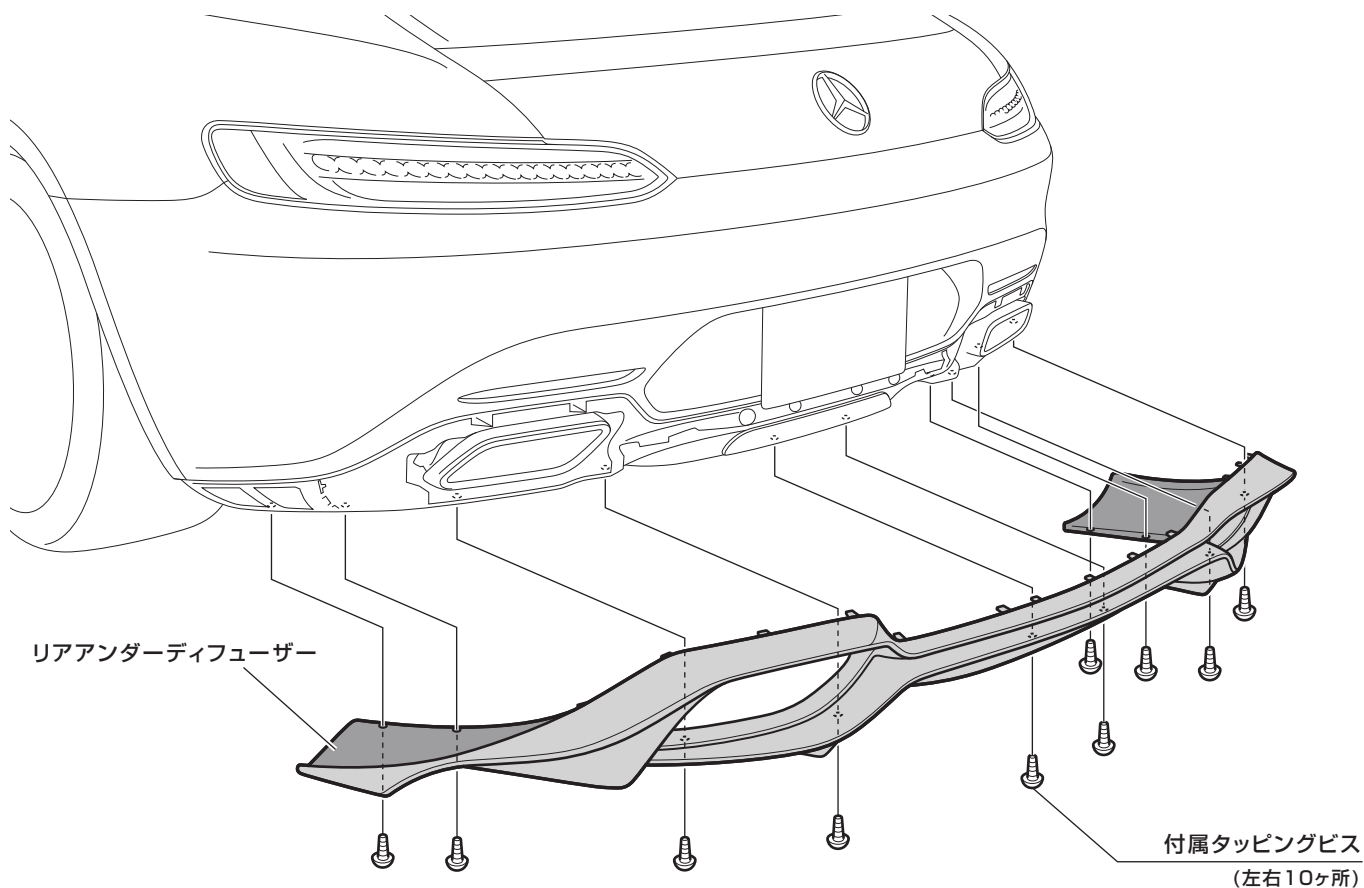

4. 下図を参照し、純正ボルトを使用し、リアアンダーディフューザーを取り付けてください。

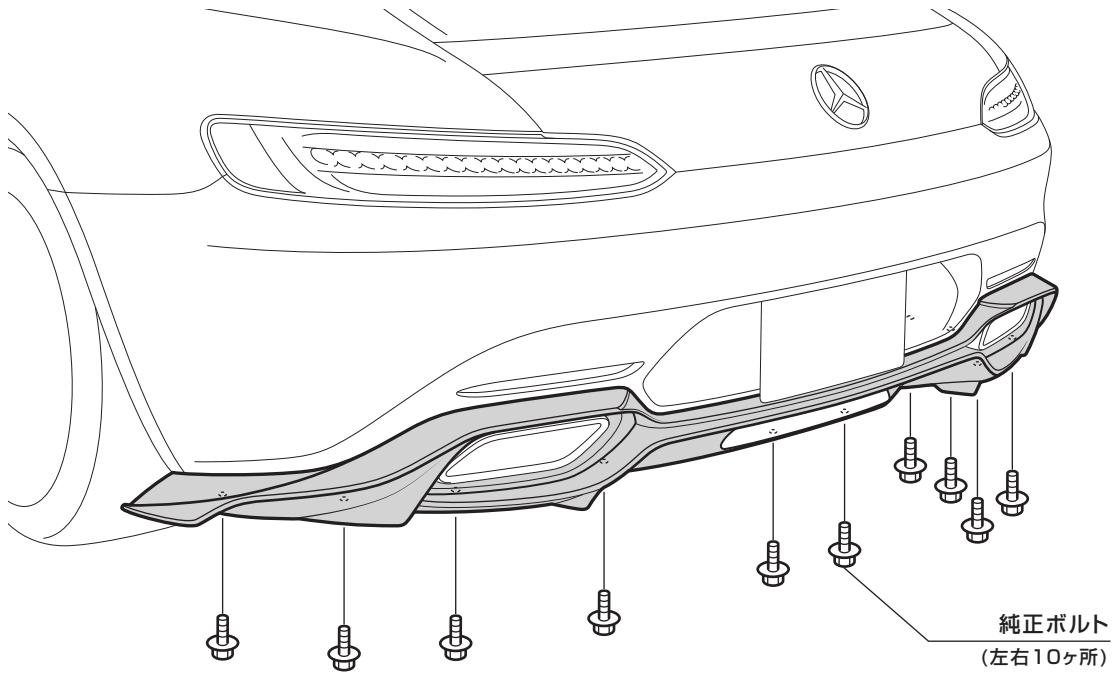

CENTER FLAP / SIDE FLAP の取り付け

1. 下図を参照し、付属両面テープを使用し、リアアンダーディフューザーのサイド部にサイドフラップを取り付けてください。
2. 下図を参照し、付属タッピングビスを使用し、リアアンダーディフューザーのセンター部にセンターフラップを仮固定してください。
3. 全体のバランスを確認し、各取り付け位置を本締めしてください。

⚠ 取付について

サイドフラップの取付部分は両面テープを使用しますが、貼付強度を考慮し、付属の両面テープに加えて市販のパネルボンドなど、強力接着剤の使用されることをおすすめいたします。

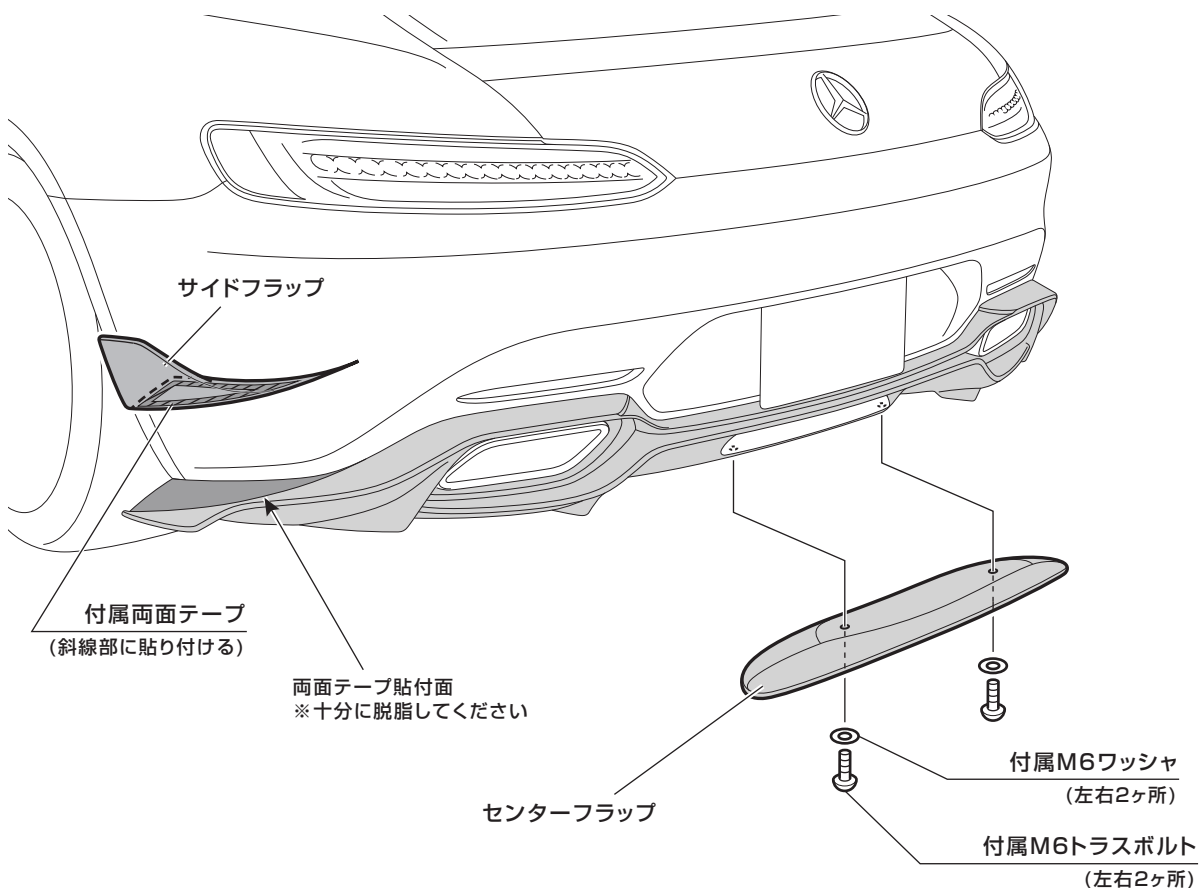

4. 下図を参照し、リアアンダーディフューザーのセンターフラップに付属ホールキャップを取り付けてください。

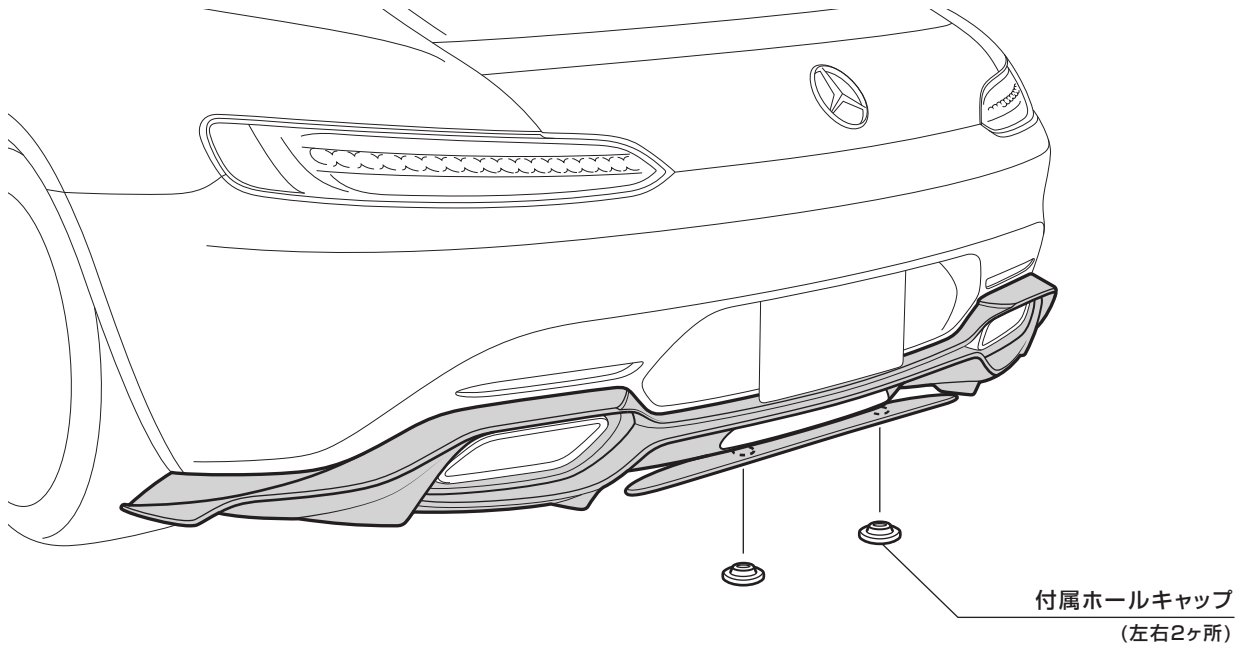

完成图

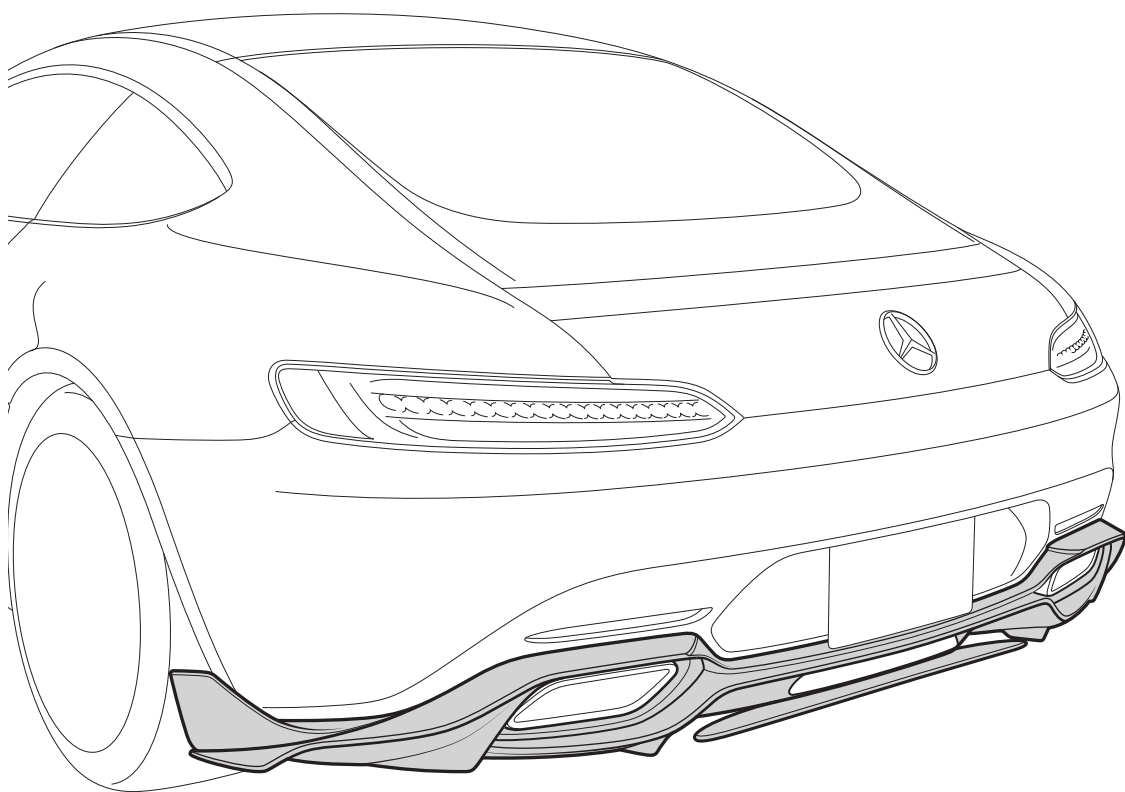

**注意**

車両に傷がつかないように、マスキングテープなどで保護処理を施し、十分注意しながら取付作業を行ってください。

OVER FENDER の取り付け位置確認と下準備

1. 下図を参照し、車両にフロントオーバーフェンダーおよびリアオーバーフェンダーを仮合わせて取付位置やバランスを確認し、位置が決まったらマスキングテープなどで取付位置をマーキングしてください。

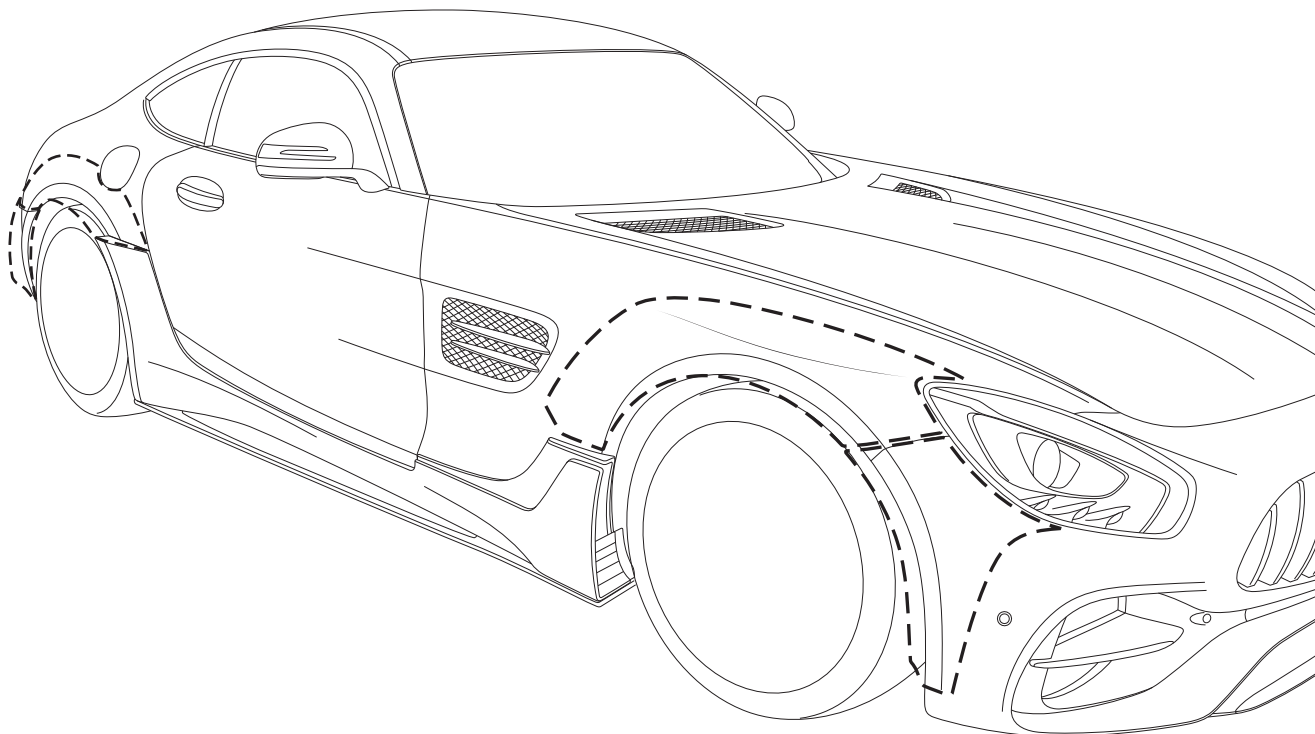

2. 下図を参照し、付属のパックプライマーを使用し、フロントオーバーフェンダーの裏面および車両のフロントオーバーフェンダーの取り付け面を脱脂してください。

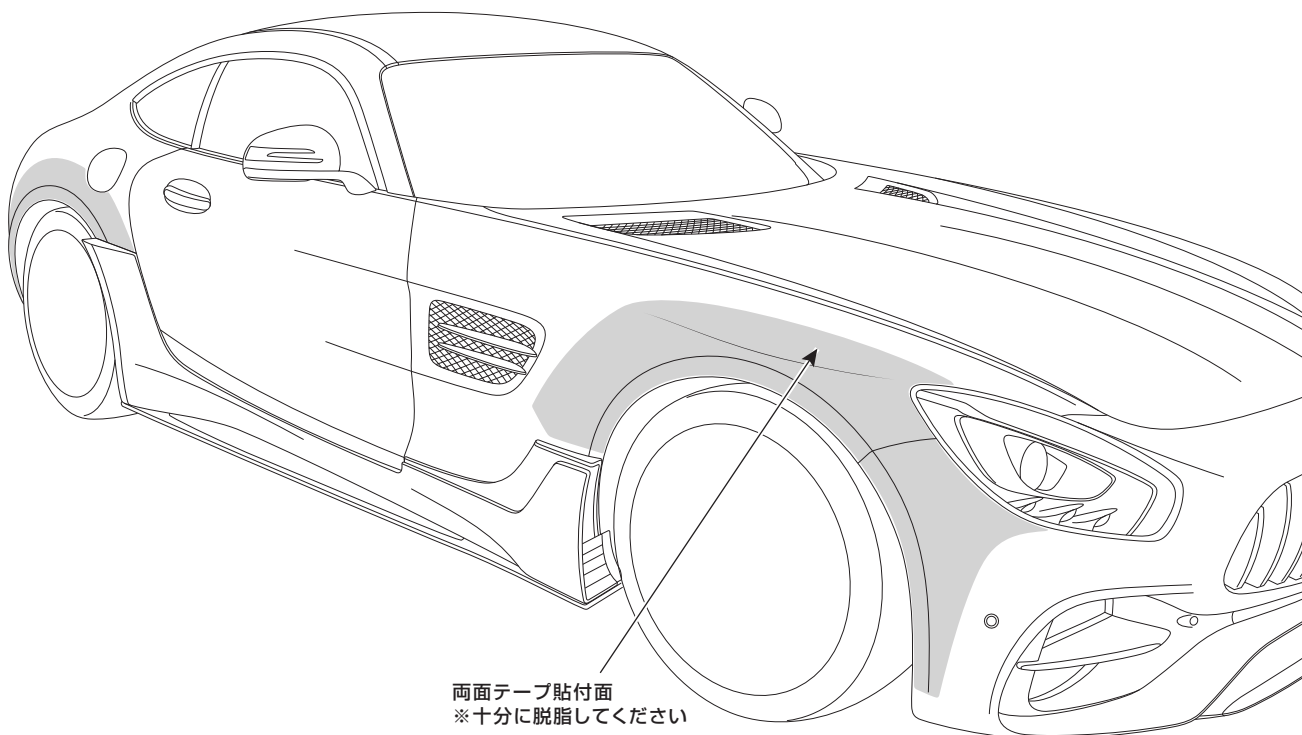

両面テープ貼付面
※十分に脱脂してください

【車両（フェンダー）の加工 ※干渉する場合のみ

1. オーバーフェンダーにタイヤが干渉する場合は、車両のフロントおよびリアフェンダー部の一部をカットしてください。
(カットした部分は防錆処理を十分に行ってください)

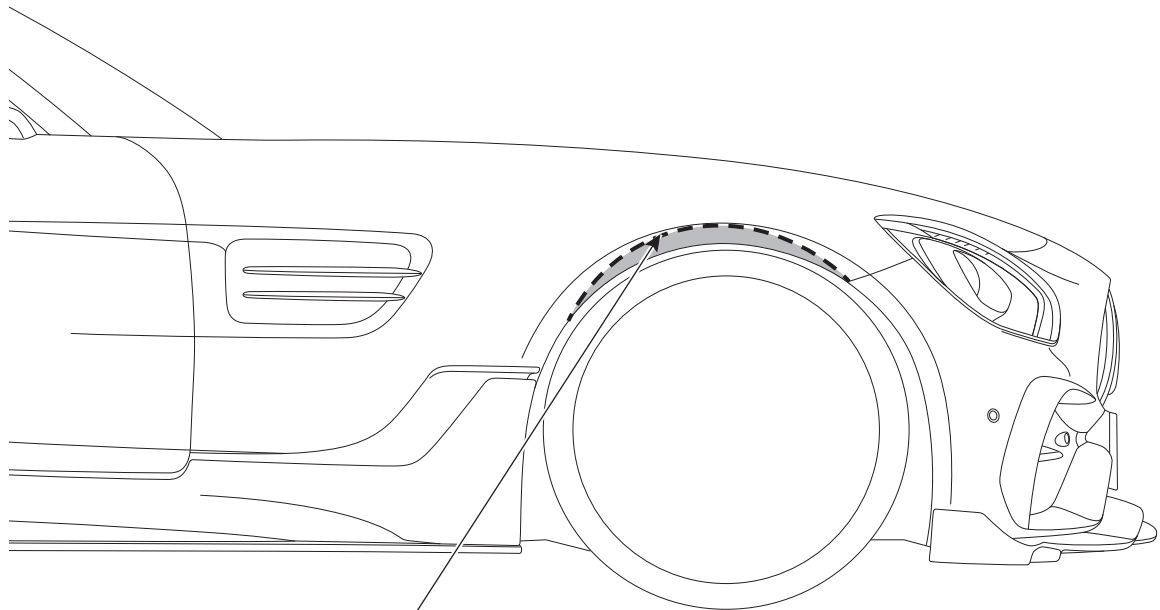

タイヤが干渉する場合は、リアフェンダーの破線部を必要に応じた量でカットしてください
※カット後は防錆処理を行ってください

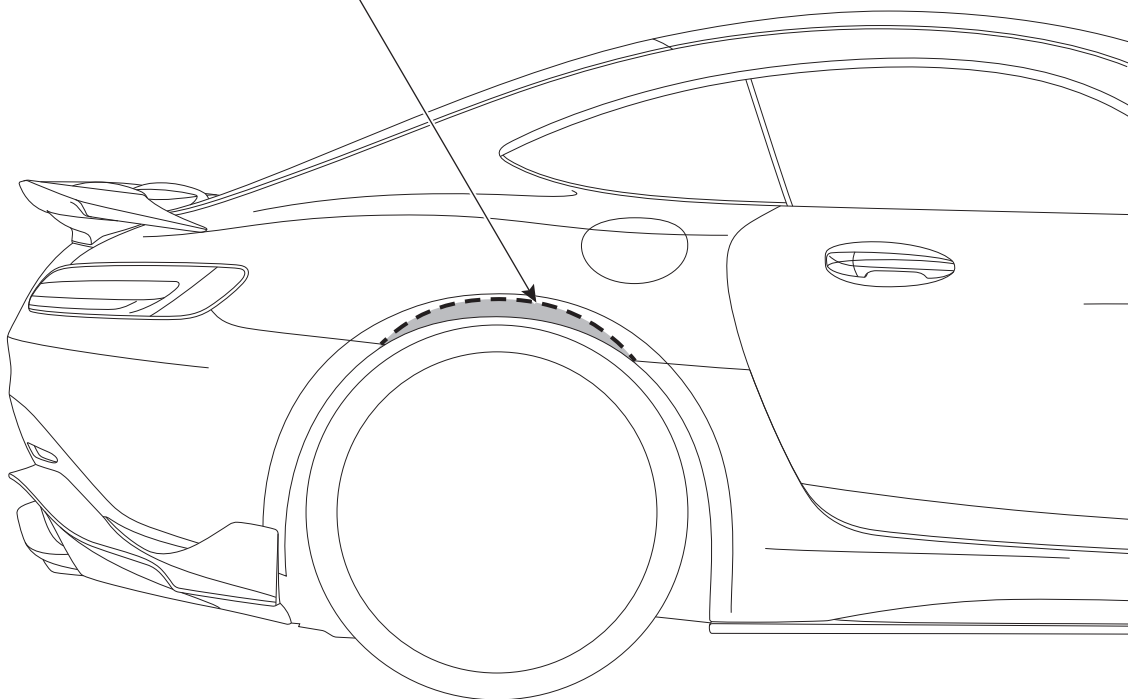

OVER FENDER (FRONT) の取り付け

1. 下図を参照し、フロントオーバーフェンダー（製品裏面）に付属の両面テープを貼り付けてください。

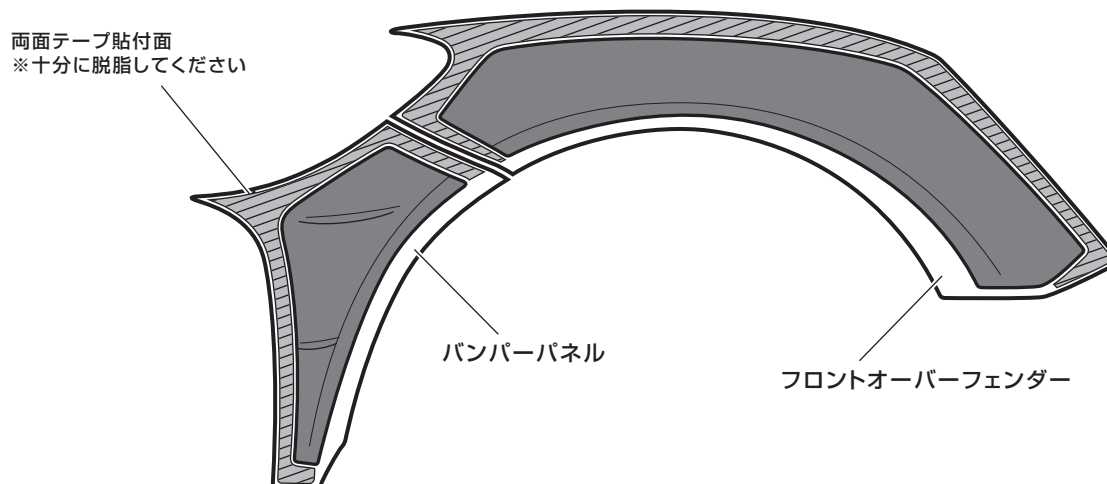

2. 下図を参照し、車両のマーキングした取付位置にリアオーバーフェンダーおよびバンパーパネルを仮固定してください。

※付属の両面テープのみの取付の場合、脱落する可能性がありますので、貼付強度を強めるために市販のパネルボンドなどを併用してください。

3. 全体のバランスを確認し、フロントオーバーフェンダーおよびバンパーパネルを本取付してください。

⚠ 取付について

オーバーフェンダーの取付部分は両面テープを使用しますが、貼付強度を考慮し、付属の両面テープに加えて市販のパネルボンドなど、強力接着剤の使用をおすすめいたします。

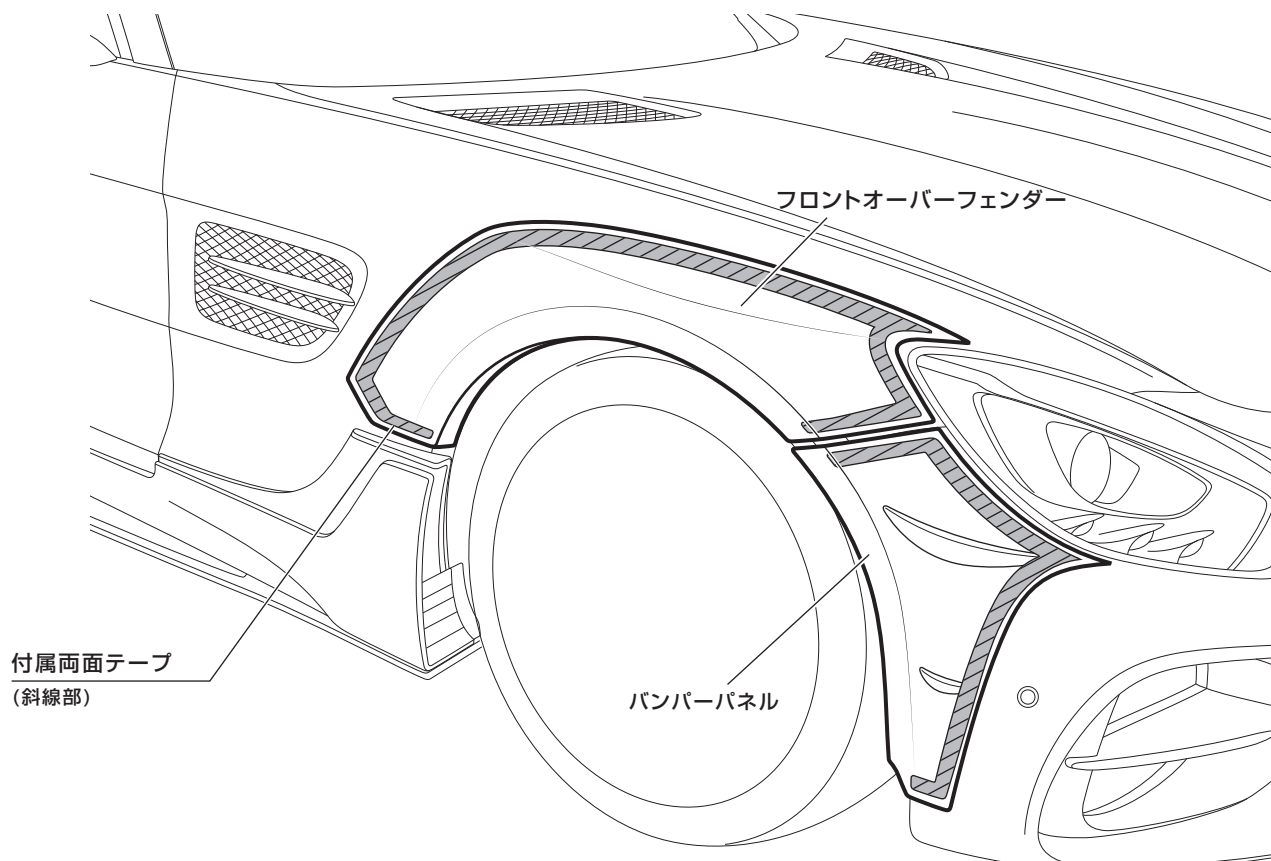

OVER FENDER (REAR) の取り付け

1. 下図を参照し、リアオーバーフェンダー（製品裏面）に付属の両面テープを貼り付けてください。

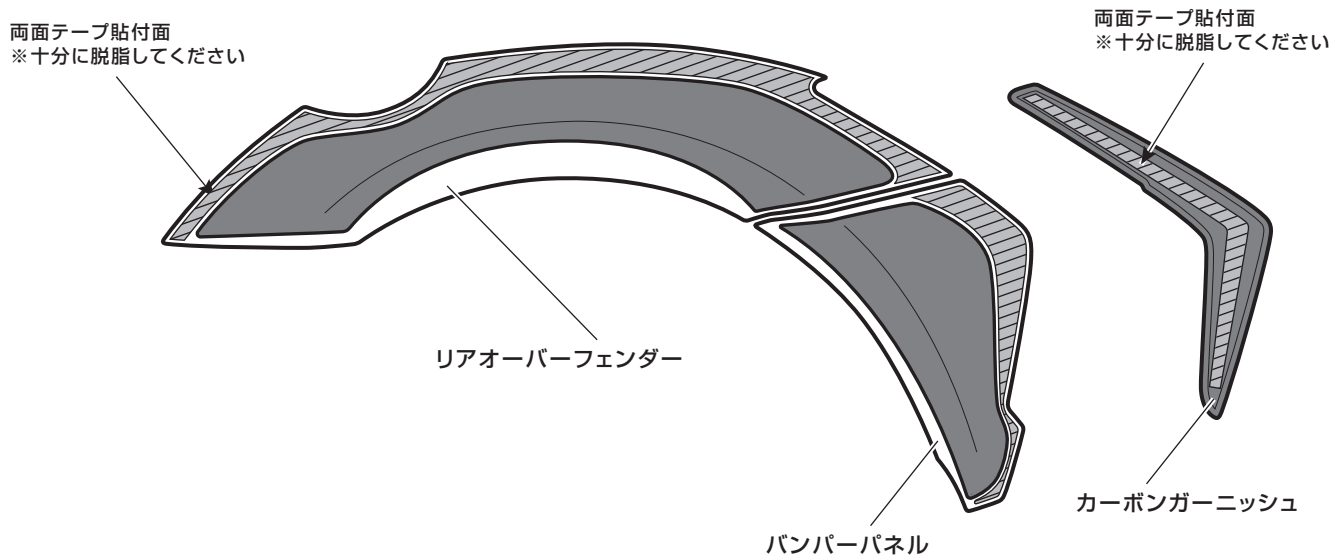

2. 下図を参照し、付属ボルト・ナット・ワッシャ・タッピングビス・両面テープを使用し、車両のマーキングした取付位置にリアオーバーフェンダーおよびバンパーパネルを仮固定してください。

※付属の両面テープのみの取付の場合、脱落する可能性がありますので、貼付強度を強めるために市販のパネルボンドなどを併用してください。

3. 全体のバランスを確認し、リアオーバーフェンダーおよびバンパーパネルを本取付してください。

⚠ 取付について

オーバーフェンダーの取付部分は両面テープを使用しますが、貼付強度を考慮し、付属の両面テープに加えて市販のパネルボンドなど、強力接着剤の使用をおすすめいたします。

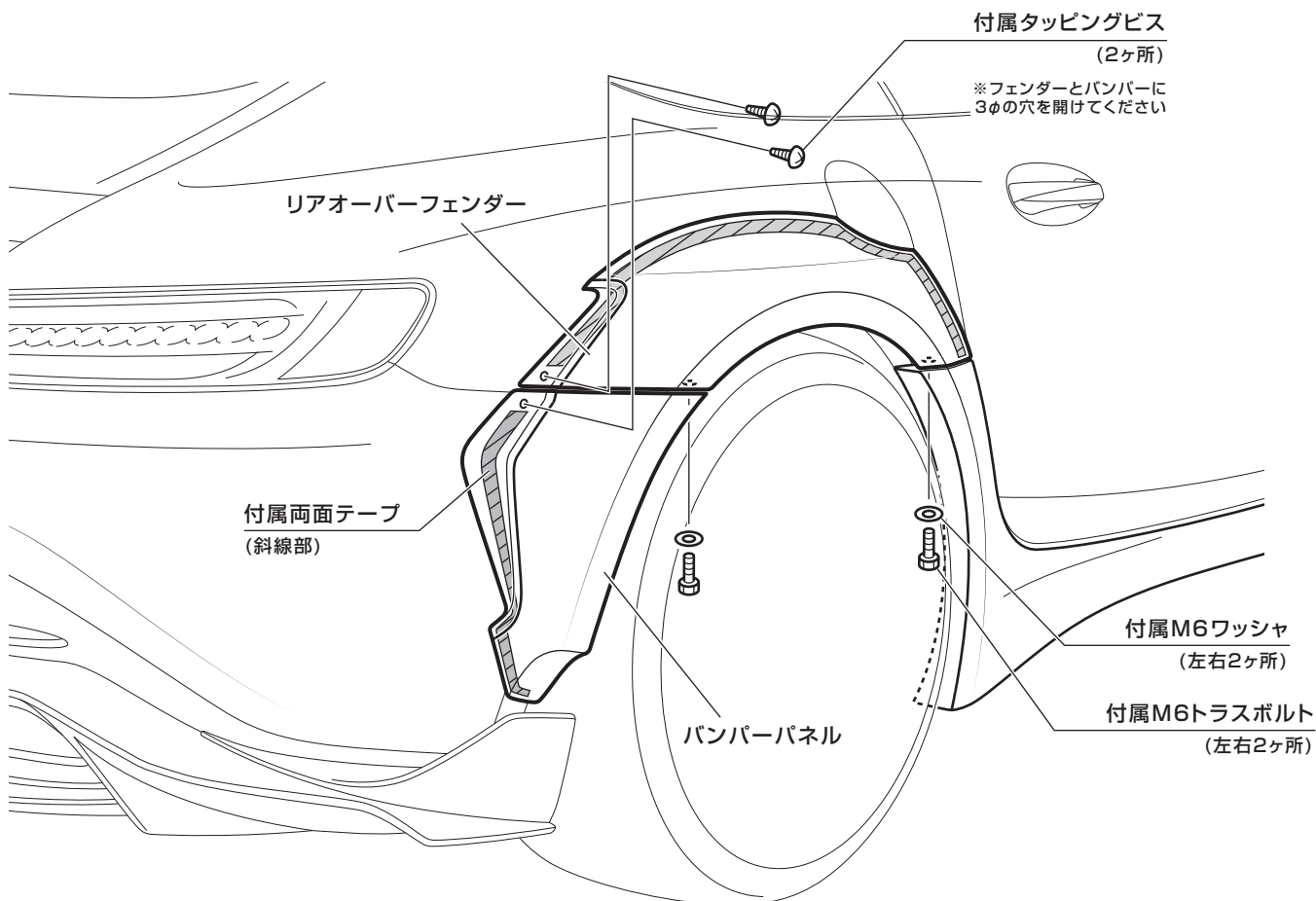

4. 下図を参照し、オーバーフェンダーとサイドステップのサービスホール部に付属ホールキャップを取り付けてください。

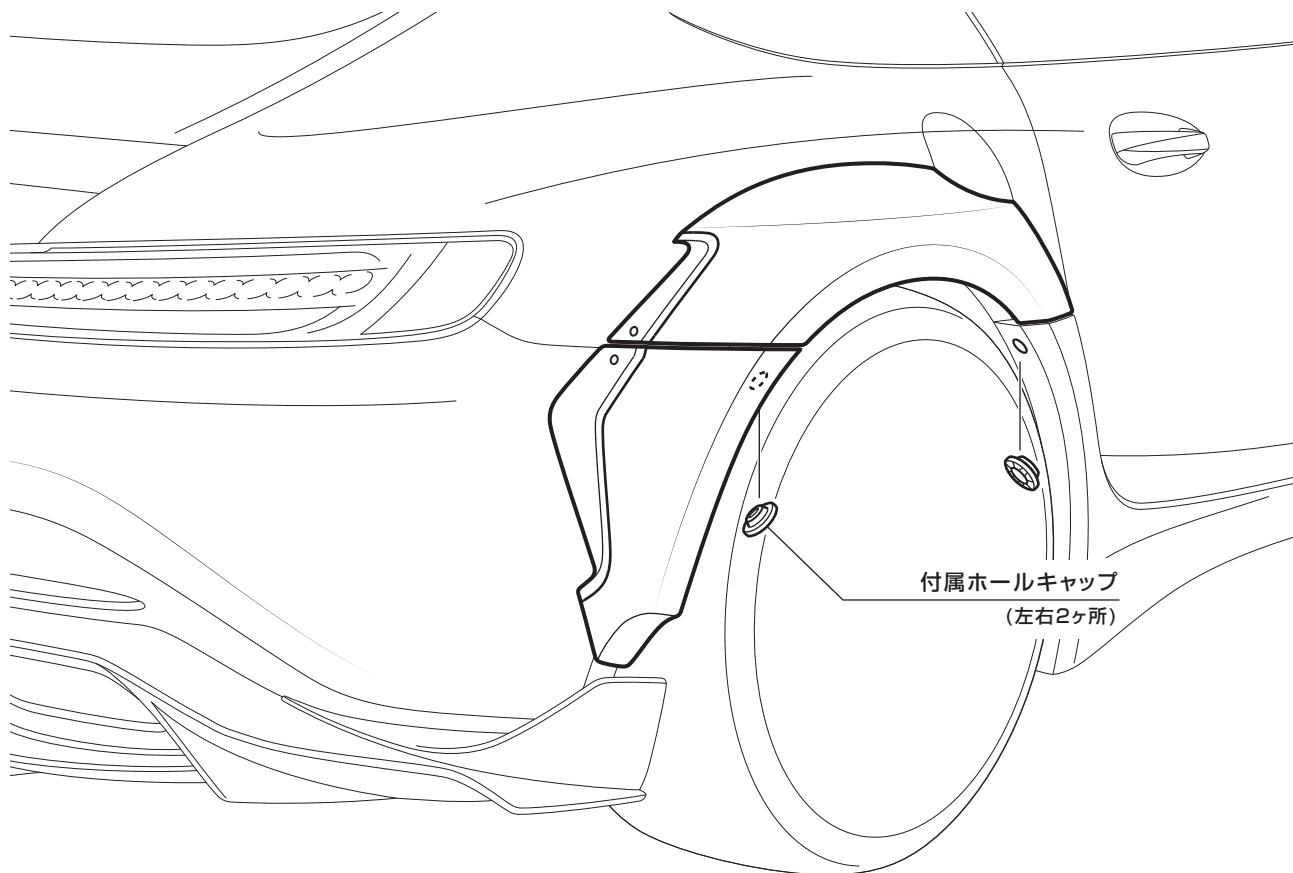

4. 下図を参照し、付属両面テープを使用し、全体のバランスを確認しながらオーバーフェンダーのカーボンガーニッシュ取付位置にカーボンガーニッシュを取り付けてください。

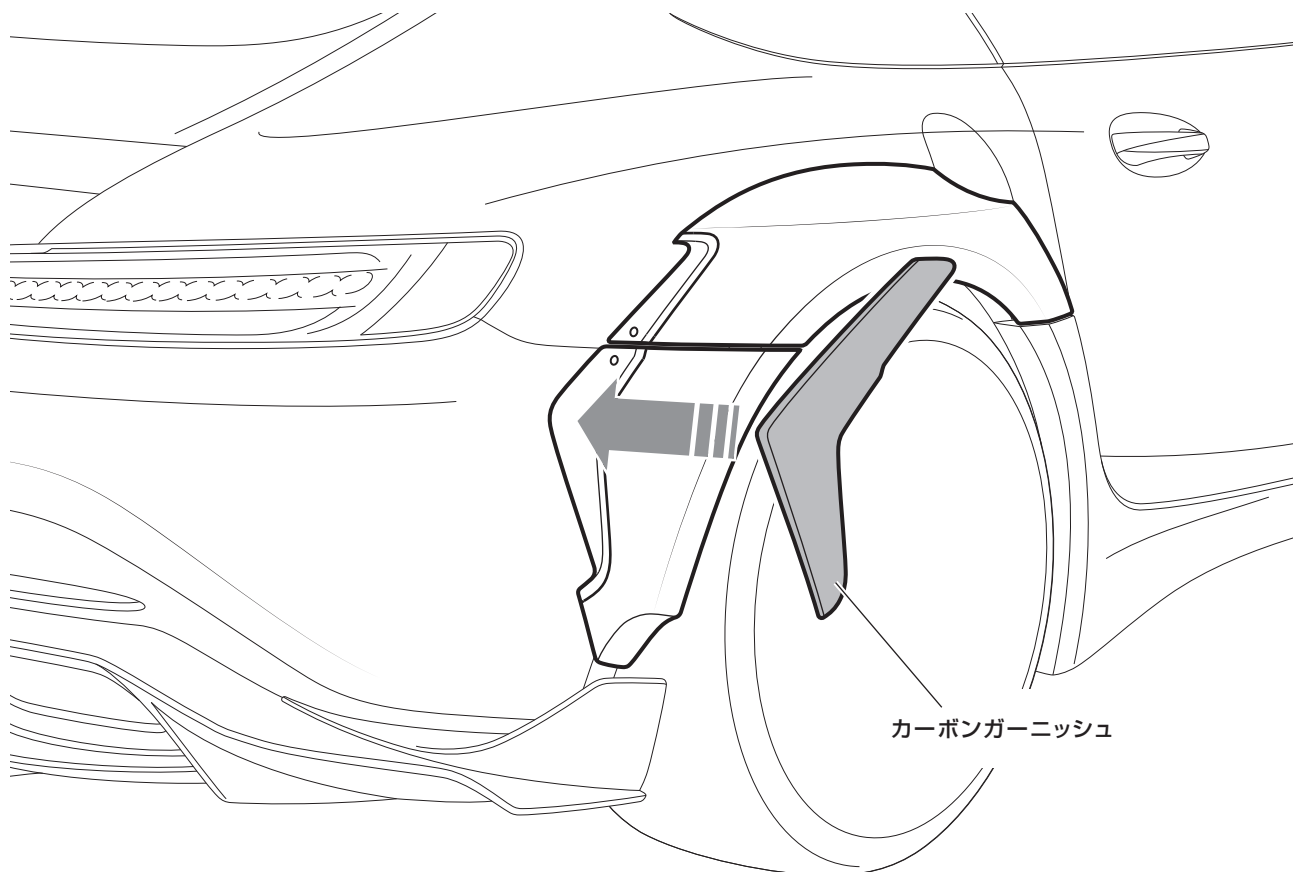

完成图

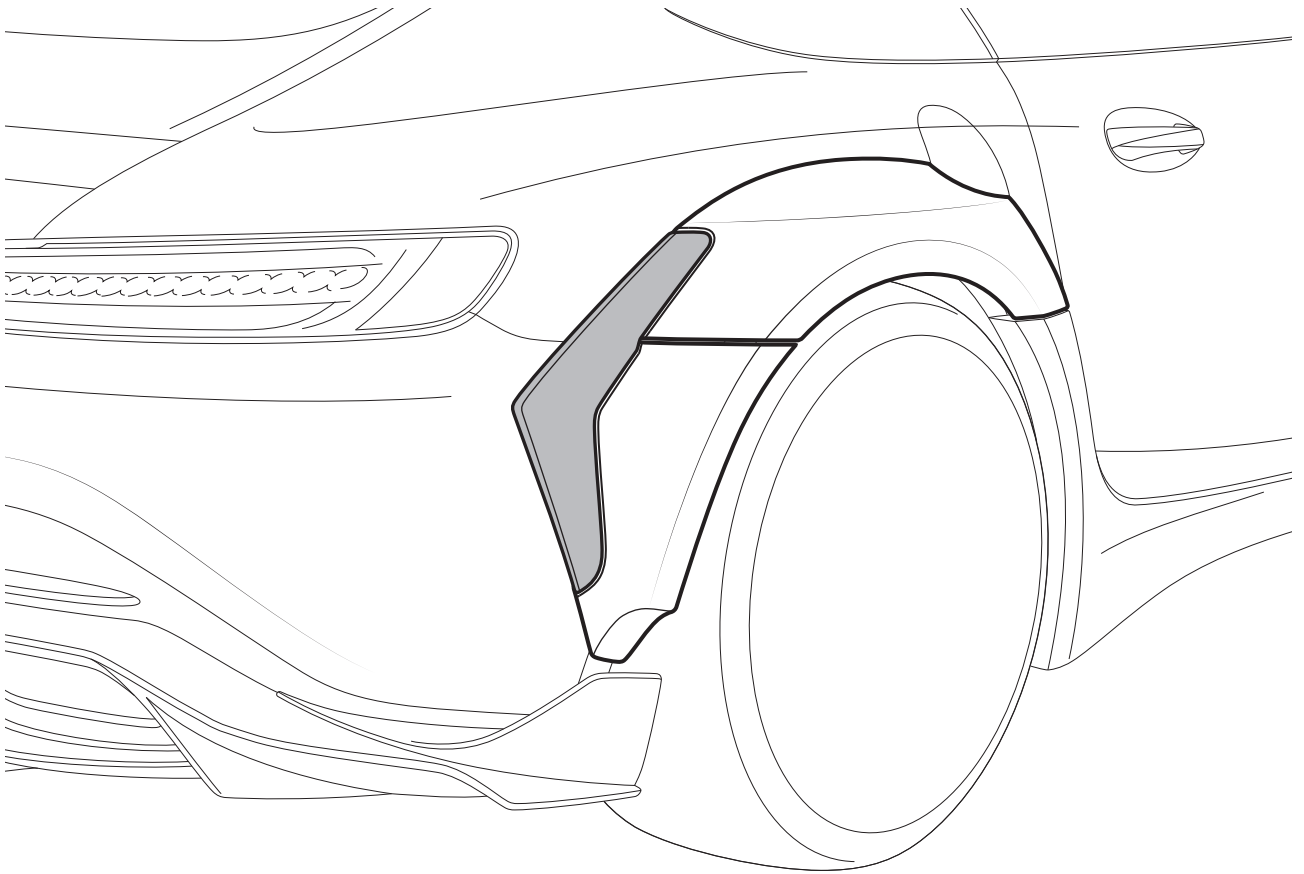

5 FRONT DUCT SPOILER



注意

車両に傷がつかないように、マスキングテープなどで保護処理を施し、十分注意しながら取付作業を行ってください。

FRONT DUCT SPOILER の取り付け

1. 車両の取り付け面およびフロントダクトスポイラーの両面テープ貼付面（製品裏側）を、付属バックプライマーで脱脂してください。

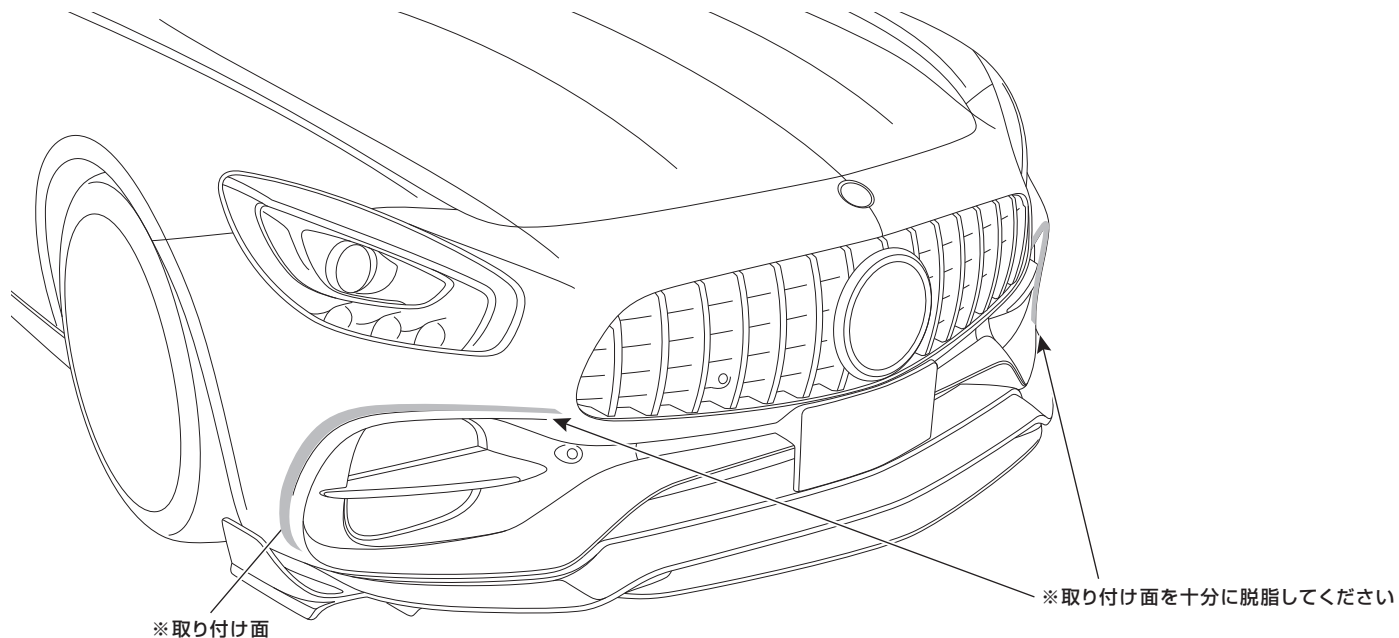

2. フロントダクトスポイラーを車両バンパーのサイドダクト部アウトラインに仮合わせして、取付位置を確認してください。
3. 下図を参照し、左右のバランスを確認し、付属両面テープを使用して、フロントダクトスポイラーを取り付けてください。



取付について

フロントダクトスポイラーの取付部分は両面テープを使用しますが、貼付強度を考慮し、付属の両面テープに加えて市販のパネルボンドなど、強力接着剤の使用をおすすめいたします。

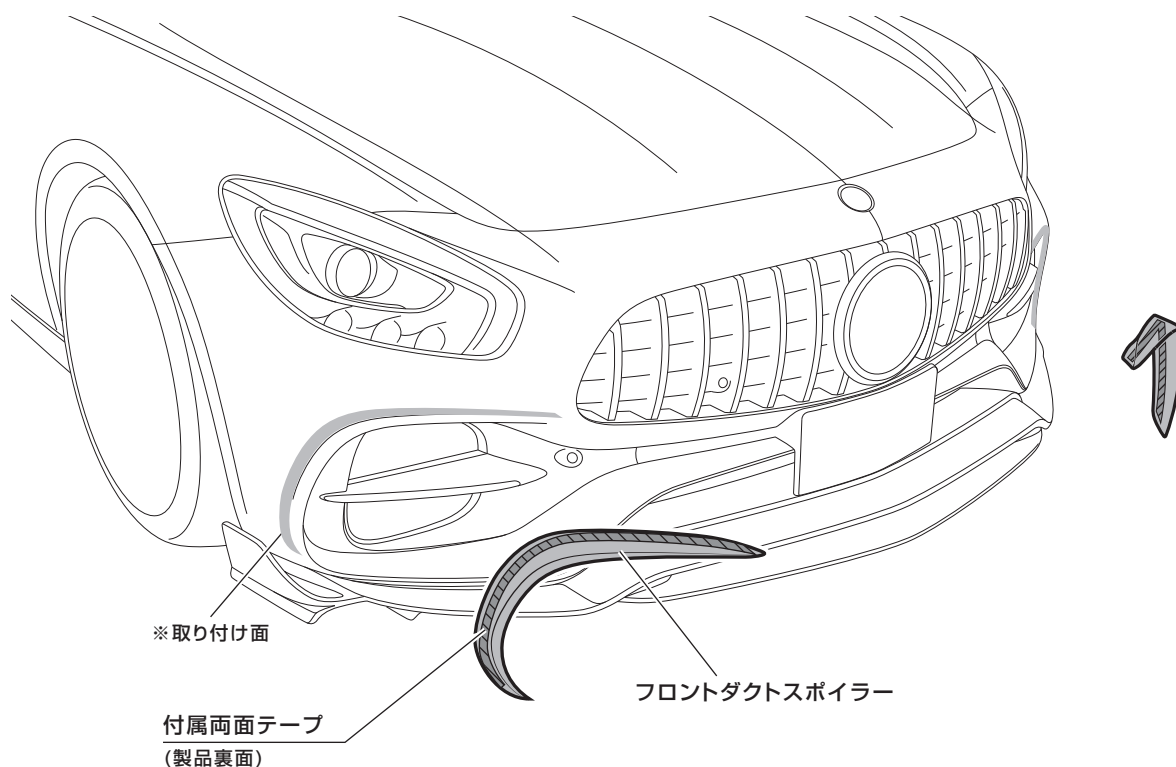

4. 下図を参照し、付属タッピングビスを使用し、車両のバンパーにフロントダクトスポイラーを仮固定してください。
5. 全体のバランスを確認し、各取り付け位置を本締めしてください。

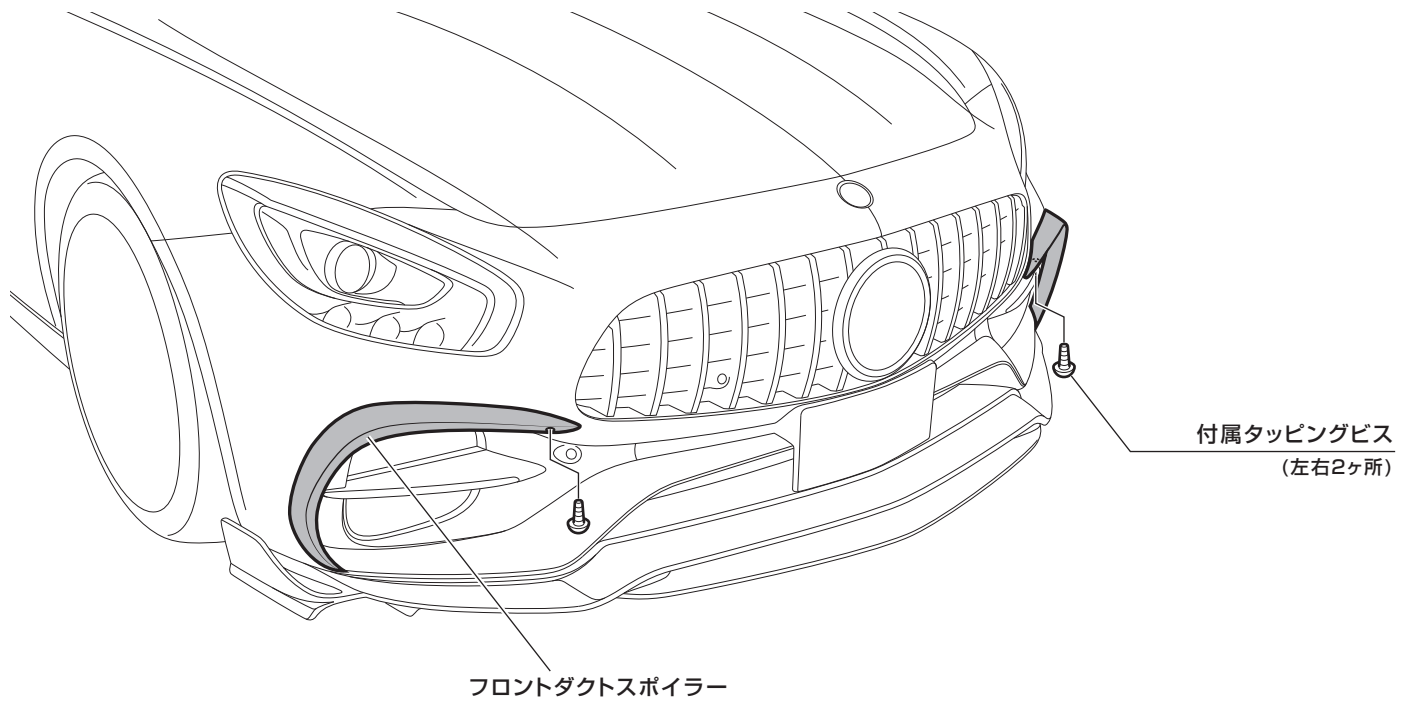

完成图

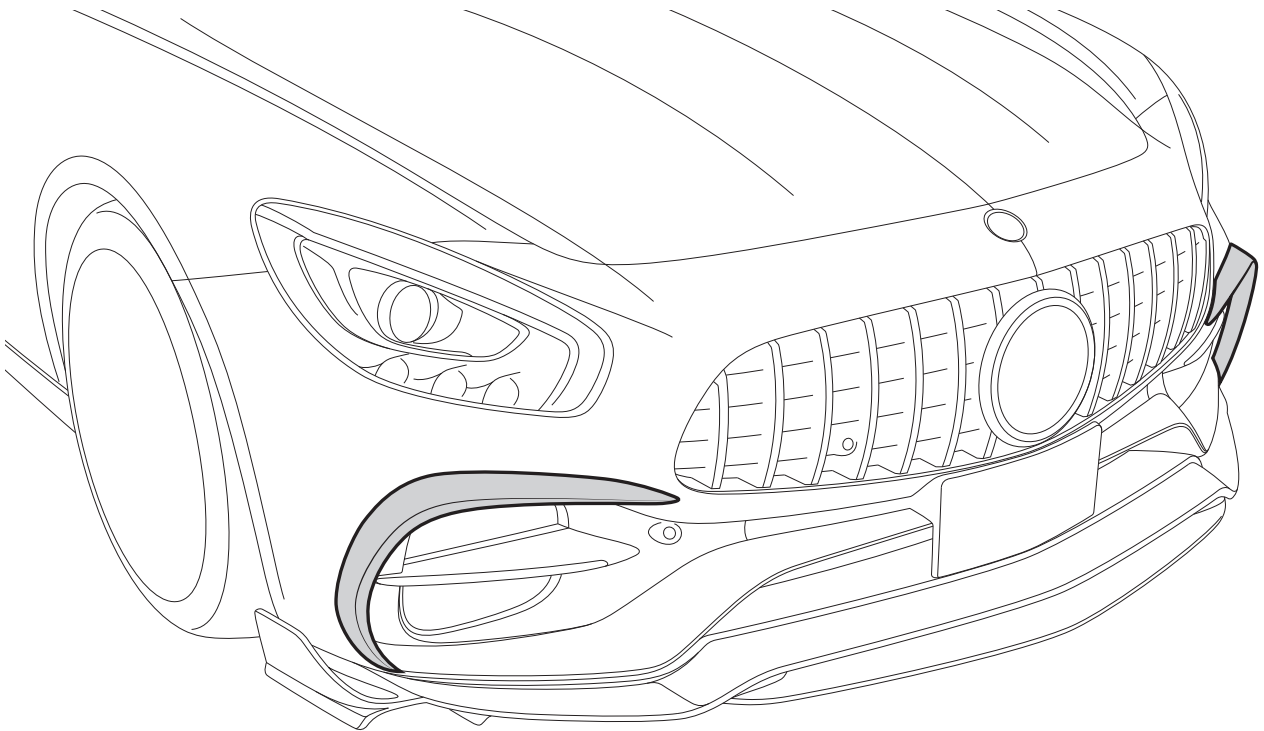

6 REAR WING



注意

車両に傷がつかないように、マスキングテープなどで保護処理を施し、十分注意しながら取付作業を行ってください。

車両部品の取り外し

1. 下図を参照し、車両からリトラクタブルリアスポイラーのエアパネルを取り外してください。

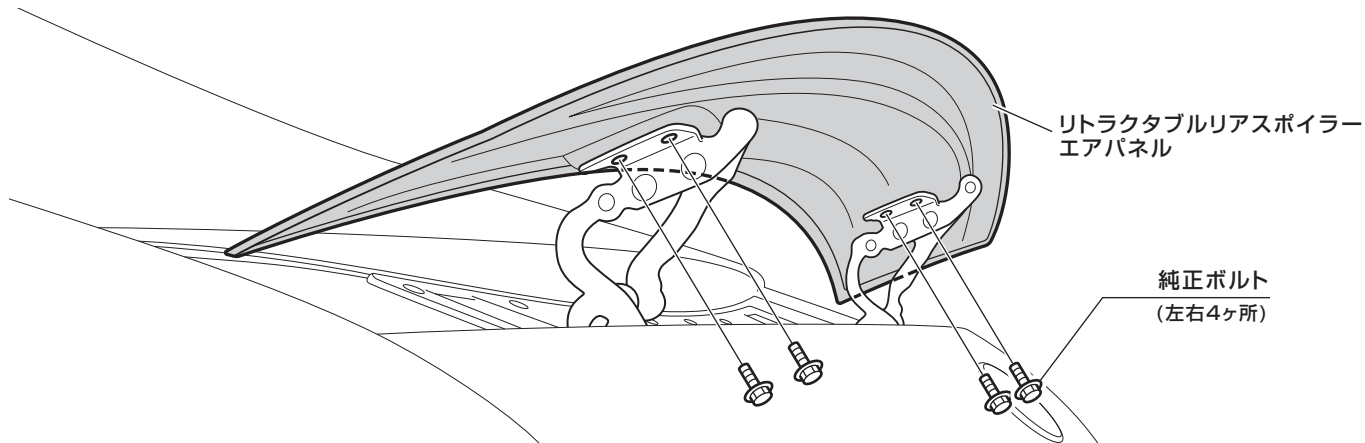

リトラクタブルリアスポイラーの機能停止について

本製品（リアウイング）を取り付けると、リトラクタブルリアスポイラーは使用できません。

必ず下記のいずれかの方法で、リトラクタブル機能を停止させてください。

- トランクフード内部にあるリトラクタブルリアスポイラーのカブラーを外す
- ディーラーなどでリトラクタブルリアスポイラーのリトラクタブル機能を停止するためのコーディング作業

REAR WING の取り付け

1. 下図を参照し、車両のトランクにリアウイングとトランクスポイラーを仮合わせし、取付位置を確認してください。
2. 車両にリアウイング取付用の3φの穴（12ヶ所）を開けてください。
3. 下図を参照し、付属のパックプライマーを使用し、車両のトランクスポイラー取り付け面を脱脂してください。

※トランクに3φの穴を開けてください

両面テープ貼付面
※十分に脱脂してください

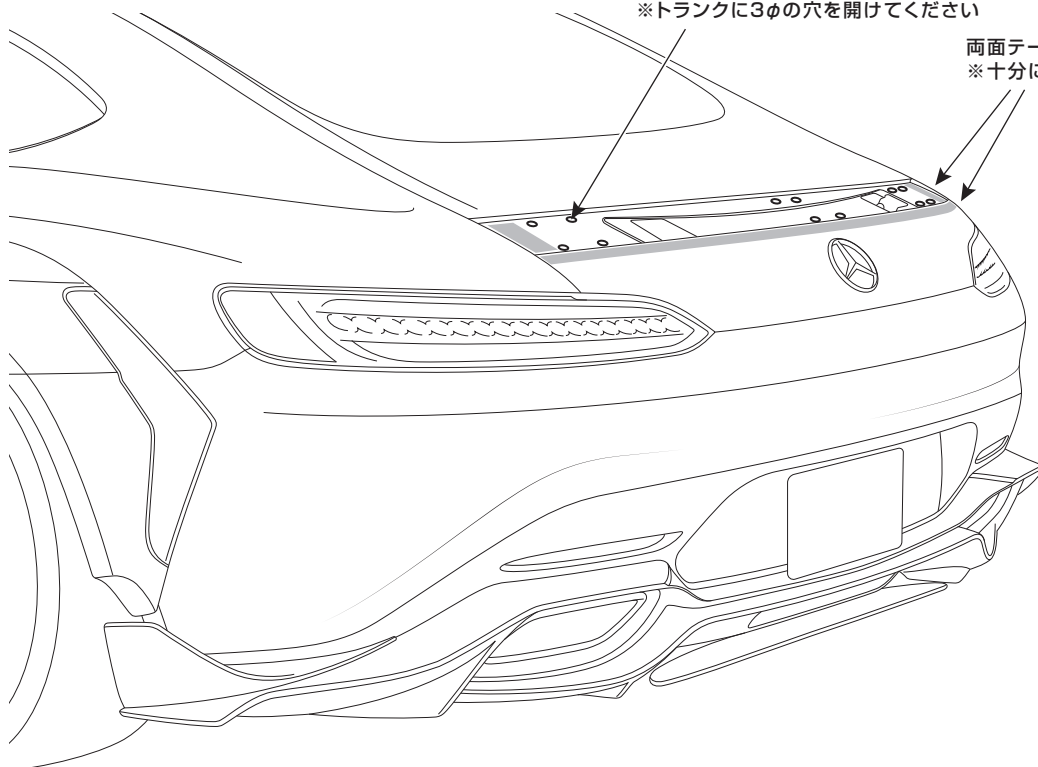

4. 下図を参照し、付属タッピングビスを使用して、車両のトランクにリアウイングを仮固定してください。
5. 全体のバランスを確認し、各取り付け位置を本締めしてください。

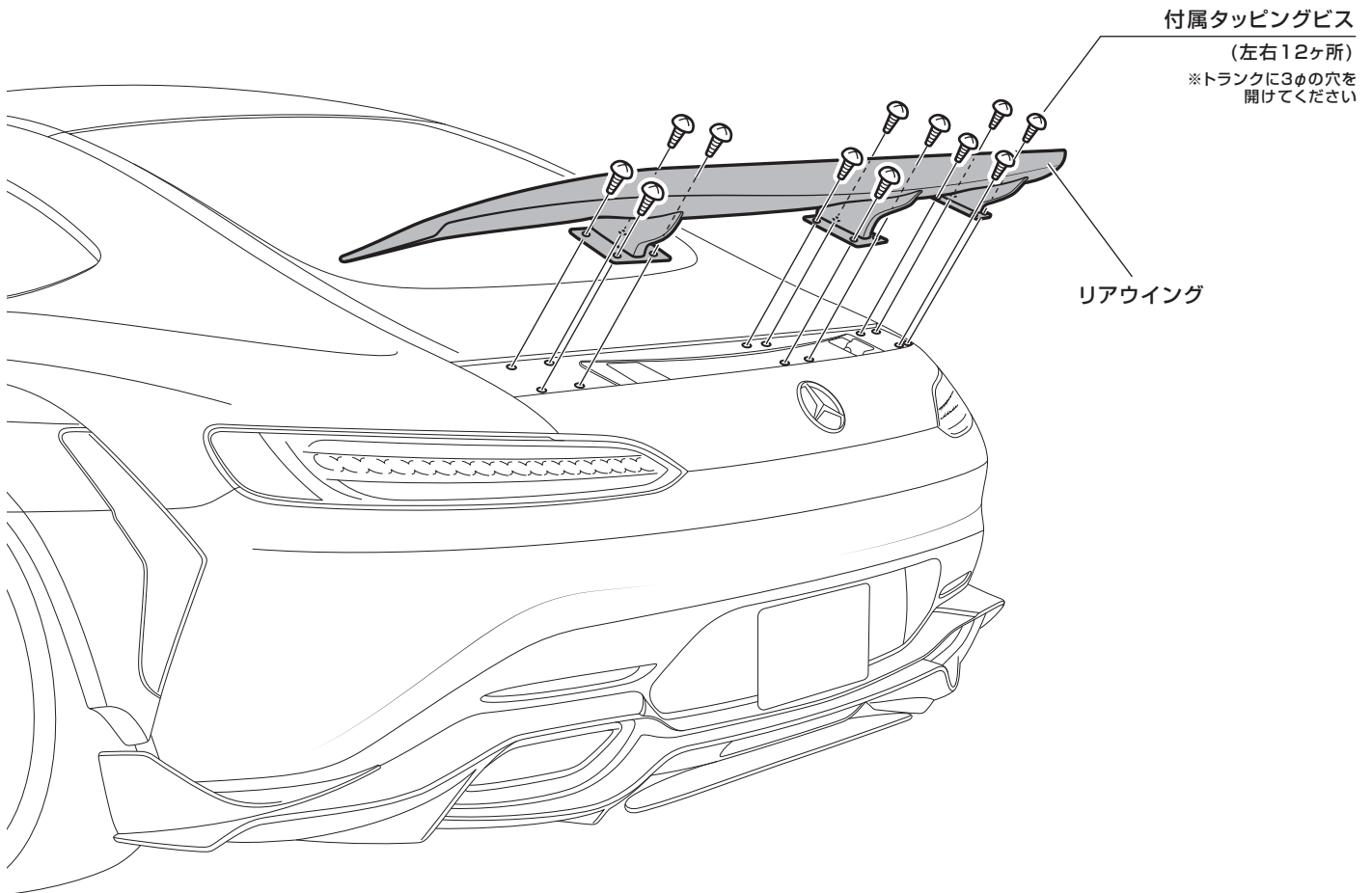

REAR WING (TRUNK SPOILER) の取り付け

1. 下図を参照し、付属のバックプライマーを使用し、サイドフラップの裏面および車輛のサイドフラップ取り付け面を脱脂してください。
2. 下図を参照し、トランクスポイラー（製品裏面）に付属の両面テープを貼り付けてください。

⚠ 取付について

トランクスポイラーの取付部分は両面テープを使用しますが、貼付強度を考慮し、付属の両面テープに加えて市販のパネルボンドなど、強力接着剤の使用されることをおすすめいたします。

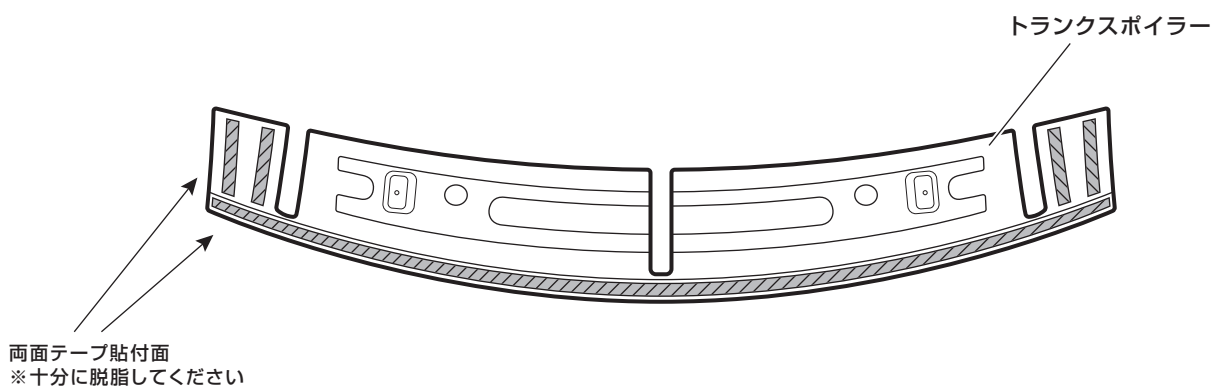

3. 下図を参照し、車輻にトランクスポイラーを取り付けます。

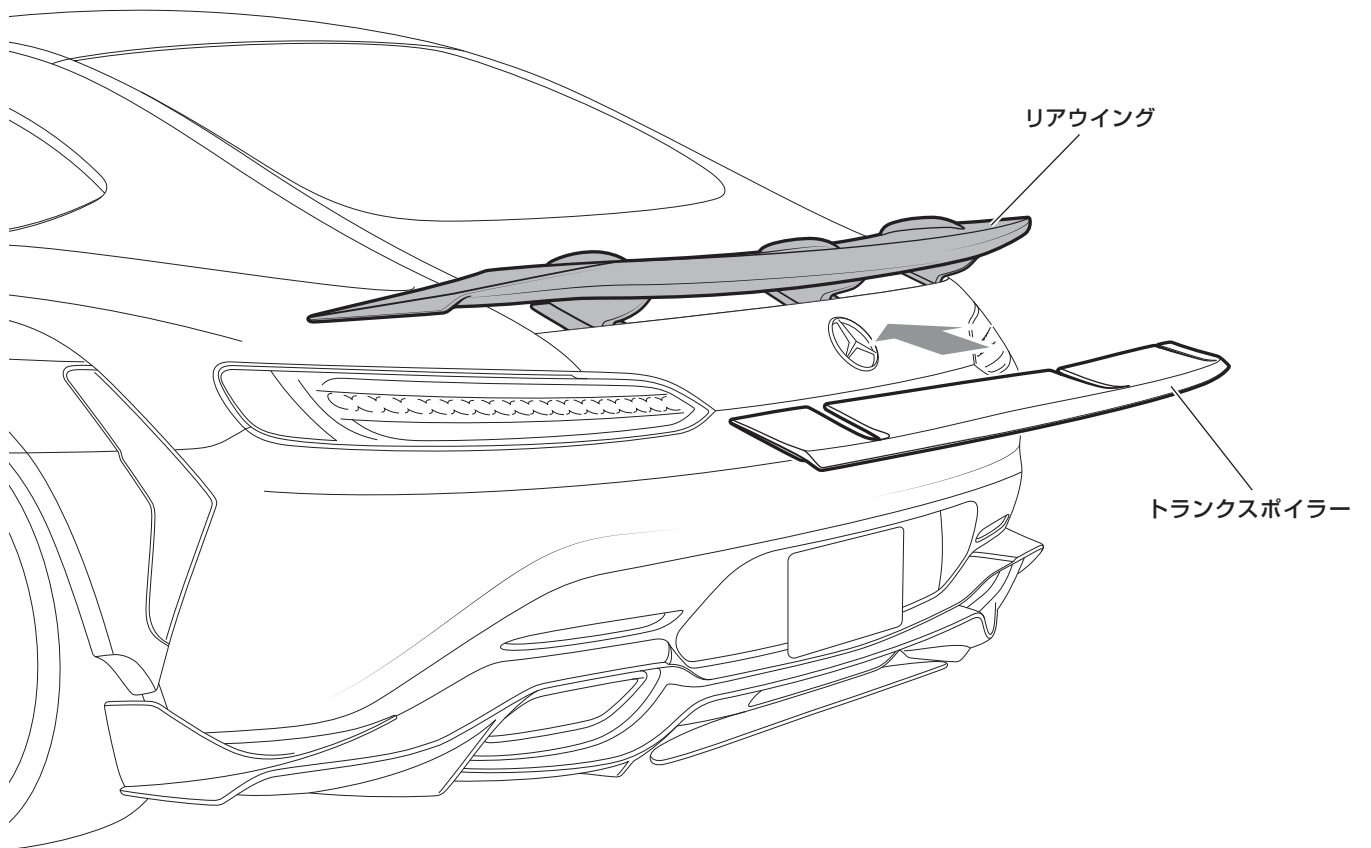

完成图

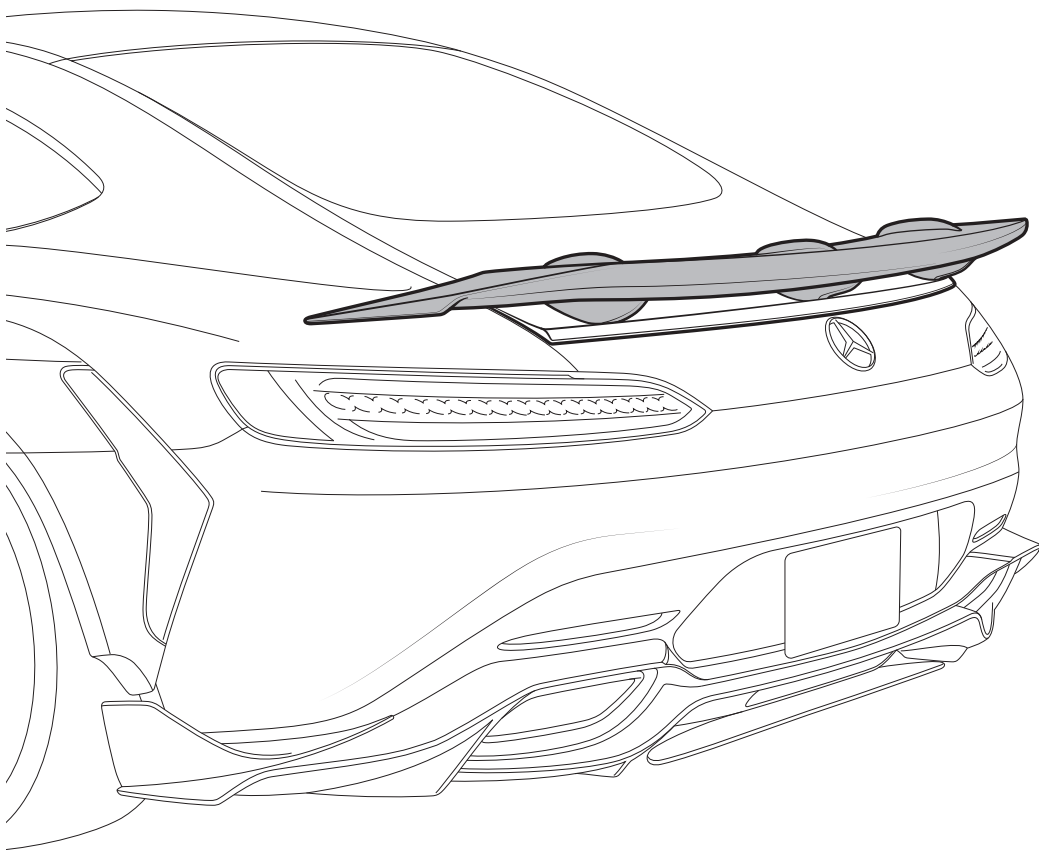

designworks limited.

当製品の適合情報は2021年6月現在のものです。商品の仕様変更及び、車両の仕様変更により予告無く変更になる場合があります。
最新の適合情報は弊社最新カタログ及びホームページにてご確認ください。

株式会社 車楽 Kansai designworks 事業部

〒630-8325 奈良県奈良市西木辻町9番地 TEL: 0742-94-6050 0742-94-6060

<http://www.designworks.jpn.com>

00062101